

# CONVITE LEILÃO

**Arraial d'Ajuda** Eco Resort

 11 de Agosto

 20h

 Canal Rural

**04 reprodutores**  
do teste de progênie da CIA

**150 Novilhas CEIP**  
Super Precoces

**Doadoras de embriões,**  
aspirações e embriões  
congelados



## REGULAMENTO DO LEILÃO

O presente regulamento estabelecerá as normas que serão observadas durante o leilão, sendo que **seu cumprimento será obrigatório** a todos aqueles que, na condição de convidados, participantes e/ou promotores do evento, quiserem promover a aquisição ou venda de animal(is) ou produto(s) agrobusiness, ou como mero espectador.

### 1. DEFINIÇÕES

**1.1.** Considera-se LEILÃO o evento que visa à comercialização de animal(is) e/ou produto(s), pela melhor oferta de valores, efetuada de forma aberta e aceita por um leiloeiro.

**1.2.** Considera-se EMPRESA LEILOEIRA a empresa responsável pela organização e coordenação do leilão. O presente leilão será coordenado e organizado pela **Paulo Horto Leilões Ltda.** (PROGRAMA/REMATE LEILÕES).

**1.3.** Considera-se LEILOEIRO a pessoa inscrita no Sindicato Nacional dos Leiloeiros Rurais, detentor de fé pública, e que será responsável pela recepção das propostas de ofertas aos lotes comercializados, bem como pela batida do martelo e concretização do negócio, não guardando qualquer vínculo com a empresa leiloeira.

**1.4.** Considera-se PROMOTOR DO EVENTO a(s) pessoa(s), física(s) ou jurídica(s), que for(em) responsável(is) pela promoção do evento e arregimentação do(s) animal(is) ou produto(s) para serem comercializados no leilão. Ao promotor também será permitida a realização de compras no leilão.

**1.5.** Considera-se CONVIDADO a pessoa, física ou jurídica, que for proprietária de animal(is) ou produto(s) que será(ão) comercializado(s) no leilão. Ao convidado também será permitida a realização de compras no leilão.

**1.5.1.** Ao convidado poderá ser cobrado pelo promotor do leilão taxa de inscrição para a comercialização de seu(s) animal(is) ou produto(s) no leilão.

**1.6.** Considera-se PARTICIPANTE todo aquele que comparecer no leilão e que tenha interesse na compra de animal(is) ou produto(s) comercializado(s) no evento, ou como mero espectador.

**1.7.** Considera-se EMPRESA DE ASSESSORIA a empresa de assessoria pecuária que seleciona os animais e/ou produtos a serem comercializados, estabelece a ordem de entrada dos animais no leilão, pré-apresenta os animais antes do leilão, dentre outros.

**1.8.** Considera-se COMISSÃO DE COMPRA a comissão paga pelo COMPRADOR do(s) animal(is)/produto(s) à EMPRESA LEILOEIRA / LEILOEIROS / OUTROS, que será anunciada pelo leiloeiro no início do leilão, cujo percentual incidirá sobre o valor total de cada lote apregoado.

**1.9.** Considera-se COMISSÃO DE VENDA a comissão paga pelo proprietário do(s) animal(is)/produto(s) ao PROMOTOR DO EVENTO/ EMPRESA LEILOEIRA.

**1.10.** Considera-se PRODUTO tudo que não seja semovente e que possa ser comercializado em leilão, tais como: embrião, sêmen, etc.

**1.11.** Considera-se LANCE DE DEFESA o lance ofertado pelo próprio proprietário do animal(is) ou produto(s), quando não alcançado o preço esperado por este junto ao leilão. Nesta hipótese, o proprietário será responsável pelo pagamento das comissões de compra e venda acima previstas.

**1.12.** Considera-se LOTE o grupo de animais ou o animal individualmente e/ou de produto(s) a serem colocados à venda através de leilão, devidamente identificado no catálogo.

**1.13.** Considera-se EMBRIÃO; o feto. Resultado útil da união do sêmen como óvulo.

**1.14.** Considera-se OVÓCITO ou OÓCITO, o gameta feminino ou óvulo que, juntamente com o , que é o gameta masculino, é capaz de gerar um embrião.

**1.15.** Considera-se PRENHEZ, a condição de fêmea em gestação.

**1.16.** Considera-se LIVRE ACASALAMENTO, quando o VENDEDOR oferece a fêmea doadora para ser acasalada com o sêmen do touro da escolha do COMPRADOR.

**1.17.** Considera-se DOAÇÃO o produto(s) ou animal(is), ou ainda, direitos, distinto(s) do(s) daquele(s) que **inicialmente** é(são) posto(s) à venda(s), mas a ele(s) se agregando, doado por VENDEDOR ou TERCEIRO, com fim de tentar aumentar o interesse no bem ofertado.

### 2. CADASTRO:

**2.1.** Todo aquele que pretenda apresentar lance no leilão deverá estar previamente cadastrado junto à **Paulo Horto Leilões Ltda**, podendo encaminhar tal solicitação à EMPRESA LEILOEIRA

com antecedência, para fins de análise e aprovação prévia dos cadastros. Nesta hipótese, o pedido de cadastramento importará em autorização automática à EMPRESA LEILOEIRA de consulta de informações do solicitante junto ao SERASA ou outros órgãos de proteção ao crédito.

**2.2.** A fim de dar o máximo de segurança aos negócios a serem realizados sob sua intermediação a **Paulo Horto Leilões Ltda** disponibilizará aos convidados e participantes um escritório no local do evento, podendo o cadastro ser efetuado neste local. Nesta hipótese, toda compra efetuada pelo convidado ou participante ficará condicionada a posterior aprovação do cadastro, bem como aceitação pelo VENDEDOR.

**2.3.** Nesse compasso, poderá exigir as seguintes informações acompanhadas dos documentos que lhe atestem veracidade: a) Nome completo; b) Estado civil; c) Propriedades; d) Endereço para encaminhamento de correspondência; e) Nome completo, de pelo menos uma pessoa, que terá autorização para recebimento de correspondência; f) Informações de idoneidade; g) Referências pessoais.

**2.4.** Os dados cadastrais, objetos de análise pela EMPRESA LEILOEIRA, naturalmente que só terão valor contanto que acompanhado de respectivo comprovante o qual, a seu arbítrio, poderá solicitar cópia para seu arquivo próprio ou eventual informação e/ou documento complementar.

**2.5.** A EMPRESA LEILOEIRA, de acordo com seu conhecimento de idoneidade do cadastrado, poderá dispensar um ou mais documentos mencionados no item 2.3.

**2.6.** As informações contidas no item 2.3, tem caráter imediato e valor por prazo indeterminado, vigendo assim, a todos os Leilões posteriores e realizados sob a custódia da **Paulo Horto Leilões Ltda** e coligadas.

**2.7.** Ficará a encargo do cadastrado informar a EMPRESA LEILOEIRA sobre alterações de qualquer dos itens do cadastro.

**2.8.** A qualquer tempo a EMPRESA LEILOEIRA poderá solicitar atualização de cadastro e documentos; pena de ser vedado à participação direta em leilões futuros até que seja a solicitação formulada.

**2.9.** A presença dos convidados ou participantes no recinto do leilão importará em imediata autorização à **Paulo Horto Leilões Ltda** em promover consultas sobre os mesmos junto ao SERASA ou outros órgãos de proteção ao crédito.

**2.10.** Os empregados da **Paulo Horto Leilões Ltda** não estão autorizados a avaliar ou endossar qualquer COMPRADOR junto ao leilão.

**2.11.** A existência de cadastro não dispensará a necessidade de apresentação de avalista, caso seja solicitado pelo VENDEDOR ou pela **Paulo Horto Leilões Ltda**.

**2.12.** Será permitida a compra de animal(is) / produto(s) mediante procuração por Instrumento Público, a qual deverá ser específica para aquele evento e deverá conter o valor máximo autorizado pelo outorgante e desde que este possua cadastro aprovado junto à **Paulo Horto Leilões Ltda** que permanecerá com referida procuração.

**2.13.** A **Paulo Horto Leilões Ltda** atua como intermediária das transações, sendo responsável pela organização e coordenação do evento, não se responsabilizando pelo inadimplemento do COMPRADOR, seja em relação ao valor do(s) produto(s) / animal(is) adquirido(s), seja em relação às comissões de venda. Portanto, cabe ao VENDEDOR manifestar-se sobre o cadastro do COMPRADOR antes da assinatura do contrato de compra e venda, bem como exigir a assinatura de avalista antes da formalização deste contrato.

**2.14.** O cartão senha Programa/Remate Leilões de cada cliente é vinculado ao seu cadastro único, e a partir do momento em que o participante utilizar seu cartão para dar lances em leilões realizados pela EMPRESA LEILOEIRA, ele estará ciente de todas as regras determinadas neste regulamento de leilão, Documento Público registrado em Cartório no 2º Ofício de Registro de Títulos e Documentos de Londrina-PR sob o número 283726.

**2.15.** A senha ou código secreto do cartão Programa/Remate Leilões (Paulo Horto Leilões Ltda.) é secreta, pessoal e intransferível e a sua utilização é de inteira responsabilidade do donatário. Por segurança, não deve ser revelada a outras pessoas.

### **3. DO LEILOEIRO E EMPRESA LEILOEIRA:**

**3.1.** O leilão será realizado por um LEILOEIRO RURAL, devidamente inscrito nos órgãos próprios, sendo que a venda considerará efetuada com a batida do martelo, momento em que

as partes, compradores e vendedores, estarão obrigados ao cumprimento do negócio fechado, exceto na hipótese de não aprovação do cadastro do COMPRADOR, na forma do item 02 supra.

**3.2.** O valor das comissões, tanto de compra como de venda, terá seu percentual anunciado pelo leiloeiro no início dos trabalhos.

**3.3.** Poderá o leiloeiro, durante o leilão, promover as alterações das presentes normas, estabelecer outras regras, alterar as disposições do catálogo, de lotes ou condições de pagamento, instituir preços mínimos, sem direito de reclamação ou indenização por parte dos convidados ou participantes.

**3.4.** Qualquer alteração havida pelas partes, após a batida do martelo, sobretudo no tocante ao valor da transação, não interferirá no valor final das comissões (venda e compra) que terá, sempre, como base de cálculo, o valor da transação anunciada pelo LEILOEIRO pela batida do martelo. Ou seja, em sendo dado qualquer desconto, seja para pagamento à vista, seja para desconto progressivo em lotes sequenciais ou desconto de qualquer natureza concedido pelo VENDEDOR ao COMPRADOR, referida liberalidade não atingirá os honorários do leiloeiro e/ou EMPRESA LEILOEIRA.

**3.5.** O valor das comissões (compra e venda) é considerado devido logo após a concretização do negócio e seu pagamento será sempre à vista.

**3.6.** Os casos de lance de defesa são regidos pelo item 6.13.

**3.7.** O atraso no pagamento da comissão acarretará a mora do devedor com acréscimo de atualização monetária, juros de 1% ao mês, cláusula penal de 20% e mais honorários advocatícios em igual patamar. Tudo como rezam os artigos 389 e 406 do Código Civil.

#### **4. DISPOSIÇÕES ESPECÍFICAS PARA LEILÃO DE PRENHEZES:**

**4.1.** Salvo estipulação em contrário, nos casos de prenhez, a primeira parcela será considerada como sinal de negócio e devida no ato. As demais parcelas somente poderão ser exigidas do(s)

COMPRADOR(es) após o recebimento ou a retirada da(s) prenhez(es) confirmada(s). Caso o VENDEDOR tenha recebido antecipadamente alguma parcela e a prenhez não consiga se realizar o VENDEDOR restituirá ao(s) COMPRADOR(es) o valor recebido em dobro e com demais acréscimos da mora.

**4.1.1.** Caso a(s) prenhez(es) seja(m) entregue pelo VENDEDOR em até 30 dias da data de realização do leilão, o vencimento da 2ª parcela considerar-se-á no 30º dia após a data do leilão.

#### **4.2. PRENHEZES RECEPTORAS:**

**4.2.1.** Constatada a prenhez, o VENDEDOR, salvo disposição em contrário, se responsabiliza em apresentar a(s) receptora(s) em perfeitas condições físicas, com boa habilidade maternal, a fim de bem criar o embrião. Para tanto e dado o prazo mínimo para a transferência do embrião da vaca prenhe à vaca receptora, obriga-se o VENDEDOR a entregar ao COMPRADOR a vaca receptora devidamente fertilizada com o embrião objeto do lance.

**4.2.2.** A vaca receptora é considerada como bem acessório ao embrião. Nesse compasso, a vaca receptora faz parte integrante do contrato de **compromisso** de compra e venda do embrião.

**4.2.3.** O VENDEDOR será responsável pela prenhez até a sua entrega ao COMPRADOR ou pessoa por este indicado. O COMPRADOR, por sua vez, se compromete a mantê-la(s) sob as mesmas condições de manejo e trato, a fim de não prejudicar o desenvolvimento do embrião adquirido.

**4.2.4.** O COMPRADOR deverá comunicar imediatamente o VENDEDOR em caso de óbito da receptora e/ou da "cria", bem como de qualquer intercorrência que venha a surgir durante o período gestacional. Os prejuízos de eventual acontecimento serão apurados na proporção da responsabilidade de cada contratante.

#### **4.3. EMBRIÕES A SEREM COLETADOS:**

**4.3.1.** É de responsabilidade do VENDEDOR a coleta do embrião e sua transferência da prenhez para a receptora do referido acasalamento, tendo o prazo máximo de 90 dias para a entrega da receptora prenhe, a contar da data da assinatura do contrato de compromisso de compra e venda, findo o qual poderá o COMPRADOR optar: a) escolher outro acasalamento já realizado, de igual importância e valor ou; b) pleitear em juízo as perdas e danos de referido desfalque.

#### **4.4. LIVRES ACASALAMENTOS:**

**4.4.1.** O VENDEDOR oferece o animal (fêmea) doadora para ser acasalada como touro (macho) da escolha do COMPRADOR. Ficando a prenhez na propriedade do titular durante o período gestacional.

**4.4.2.** O COMPRADOR tem o prazo máximo de 30 dias para enviar o sêmen do reprodutor escolhido, ou autorizar o proprietário da doadora a acasalá-la segundo critério do VENDEDOR, sob as expensas do COMPRADOR.

**4.4.3.** Todas as despesas provenientes do transporte e aquisição de sêmen que porventura possam ocorrer, serão de inteira responsabilidade do COMPRADOR.

**4.4.4.** Do acasalamento em questão o COMPRADOR terá direito a apenas uma prenhez proveniente da lavagem, salvo disposição em contrário e acordado entre as partes. Terá também direito a optar se tal prenhez será sexada de macho ou fêmea.

**4.4.5.** O VENDEDOR garante ao COMPRADOR que a prenhez adquirida venha a nascer com saúde, com garantia de receber RGN (registro geral de nascimento) e RGD (registro geral definitivo).

**4.4.6.** Caso o produto nascido não preencha os requisitos mencionados no item anterior, deverá o VENDEDOR substituir o produto, caso não possua o mesmo acasalamento, de comum acordo com o COMPRADOR, substituí-lo por outro já nascido de igual categoria e valor, em um ou outro caso, todas as despesas geradas, tanto pela substituição do animal ou pela rescisão do contrato serão suportadas pelo VENDEDOR e deverão em qualquer das situações, serem devidamente comprovadas pelo COMPRADOR.

**4.4.7.** A(s) prenhez(es) será(ão) entregue(s) por malha viária, podendo ainda o COMPRADOR retirá-la da propriedade de origem, sob sua conta e responsabilidade.

#### **4.5. DISPOSIÇÕES ESPECÍFICAS PARA LEILÃO DE ASPIRAÇÃO**

**4.5.1.** A coleta do ovócito far-se-á pela técnica de aspiração folicular via ultrassom, ou, até que outra mais moderna venha a ser desenvolvida pela medicina veterinária.

**4.5.2.** A venda compreenderá todos os ovócitos presentes no útero da doadora no momento da aspiração, independentemente do número que venha a ser aspirado – art. 233 do Código Civil.

**4.5.3.** A aspiração deverá ocorrer no prazo máximo de 30 dias após a ocorrência do leilão, salvo disposição em contrário por ocasião da realização do leilão – art. 394 do Código Civil.

**4.5.4.** O processo de aspiração e fecundação, desde veterinário até laboratórios, será realizado por profissionais eleitos pelo VENDEDOR – art. 492 do Código Civil. O COMPRADOR, contudo, por si ou via representação poderá acompanhar, contanto que apresente manifestação nesse sentido.

**4.5.5.** Salvo disposição em contrário, o sêmen de fecundação será escolhido pelo COMPRADOR, às expensas, que sairá ou do banco de sêmen deste, ou de qualquer outro, contanto que à disposição no mercado pecuário, se dessa última forma for combinado.

**4.5.6.** O custo de implantação do embrião fecundado e do animal receptor está agregado ao contrato de **(compromisso)** compra e venda. Nesse momento do processo, entretanto, caso o COMPRADOR queira, **sem qualquer desconto**, escolher o laboratório e/ou apresentar receptora de seu plantel, óbice alguma haverá, bastando apresentar manifestação nesse sentido.

**4.5.7.** A entrega da prenhez ocorrerá logo após a realização da sexagem dos animais.

**4.5.8.** Caso, no ato do leilão, haja garantia mínima de animais com determinadas características (por exemplo, "n" fêmeas), todo o processo sobredito nas cláusulas anteriores, sem prejuízos das prenhezes obtidas com êxito, será realizado tantas vezes, quantas necessárias, para que se lhe atinja.

**4.5.9.** A cláusula acima não se aplica nos casos previstos no item "4.5.6", eis que o contrato se aperfeiçoará, após a cessação dos direitos e deveres, coma entrega dos embriões ao COMPRADOR.

#### **5. DISPOSIÇÕES ESPECÍFICAS PARA LEILÃO DE SÊMEN:**

**5.1.** O VENDEDOR responde pela qualidade do sêmen de animal de sua propriedade posto à venda.

**5.2.** Todo lote de sêmen deverá estar à disposição do COMPRADOR para ser retirado em local previamente estipulado. Nos casos em que a entrega do sêmen for feita por empresa de coleta, as despesas decorrentes deste procedimento correrão por conta e risco COMPRADOR. Quando

o sêmen de animal, comercializado for do estoque particular do VENDEDOR, o COMPRADOR deverá providenciar botijão para o transporte, correndo por conta deste todo e qualquer risco.

**5.3.** Caso queira, poderá o COMPRADOR, no ato da retirada, testar a qualidade do sêmen adquirido, em sendo este raro, desde que seja realizado por profissionais credenciados por uma das centrais de coleta do país.

## **6. DISPOSIÇÕES GERAIS PARA TODOS OS LEILÕES:**

**6.1.** O leiloeiro apregoará, no início do leilão e/ou no início de cada lote, o valor do lance que, multiplicado pelo número de parcelas determinadas, formará o preço total de venda e compra do(s) animal(is)/ produto(s). Também será informada a condição de cada venda, data de vencimento das parcelas, condições gerais do(s) produto(s) ou a(s) condição(ões) física(s) do(s) animal(is) referente a cada lote.

**6.2.** Outrossim, as especificações de cada lote constarão em editais apregoados no recinto ou em painel eletrônico, para os compradores presentes no recinto, e às margens inferiores e superiores da tela, para os compradores virtuais. Todas as informações inerentes ao catálogo são fornecidas e de responsabilidade dos senhores vendedores.

**6.2.1.** Caso seja apregoado no leilão, lote que possua dois ou mais animais, o valor do lance será por animal, sendo o valor total do lote o valor da parcela, multiplicado pelo número de animais existentes no lote, salvo estipulação em contrário por escrito e/ou informada pelo leiloeiro no início do leilão.

**6.3.** A(s) parte(s) vendedora(s) declara(m) ser legítima(s) possuidora(s) e proprietária(s) do(s) animal(is)/produto(s), sendo de sua exclusiva responsabilidade a legitimidade da propriedade do(s) mesmo(s).

**6.4.** Os leilões referentes a gado de elite (genética), embrião e sêmen serão realizados com CLÁUSULA DE RESERVA DE DOMÍNIO, que abrangerá inclusive as "crias" advindas destes, conforme disposto nos artigos 94 e 95 do Código Civil.

**6.5.** Excetuando o disposto no item "2" deste Regulamento (aprovação de cadastro), as vendas efetuadas durante o leilão são irretratáveis e irrevogáveis, obrigando COMPRADOR e VENDEDOR ao seu cumprimento, por si e por seus herdeiros ou sucessores.

**6.6.** Ainda que existente índice deflacionário divulgado pelo Governo Federal, os preços estabelecidos no leilão não serão alterados.

**6.7.** Caberá ao COMPRADOR o pagamento do ICMS e ao VENDEDOR o recolhimento do mesmo, referente ao lote adquirido, devendo o segundo informar a **Paulo Horto Leilões Ltda** o número de inscrição junto à Receita Estadual.

**6.8.** A participação no leilão de qualquer pessoa, seja COMPRADOR ou VENDEDOR, implicará na presunção de aceitação de todas as normas previstas neste Regulamento uma vez ter que lhe é dado a devida publicidade por: a) estar no átrio do local da realização do evento; b) constar no catálogo de leilão, devidamente distribuído em todas as mesas; c) estar devidamente registrado junto ao Cartório 2º Ofício de Registro de Títulos e Documentos da Cidade de Londrina-PR, sob o nº 283726, anunciado pelo Sr. Leiloeiro no início dos trabalhos; d) constar com publicação contemporânea no site [www.programaleiloes.com](http://www.programaleiloes.com) da EMPRESA LEILOEIRA.

**6.9.** Compradores domiciliados fora do país deverão informar-se no escritório sobre as condições que regem a compra e venda, que no caso presente somente se operará com o pagamento à vista, em moeda corrente do país, no ato do negócio.

**6.10.** Salvo se estabelecido de forma diversa, por escrito e antes do leilão, o COMPRADOR será responsável pelo pagamento da comissão de compra, a qual recai sobre o valor do lote no momento da batida do martelo, em favor da EMPRESA LEILOEIRA / LEILOEIROS / OUTROS, na forma dos itens 3.2 e 3.4.

**6.11.** Salvo se estabelecido de forma diversa, por escrito e antes do leilão, o VENDEDOR será responsável pelo pagamento da comissão de venda, a qual recai sobre o valor do lote no momento da batida do martelo, em favor do PROMOTOR DO EVENTO / EMPRESA LEILOEIRA / LEILOEIROS / OUTROS, na forma dos itens 3.2 e 3.4.

**6.12.** As taxas do leilão, assim como as comissões, para COMPRADOR e VENDEDOR, são irrevogáveis e irretratáveis. O desfazimento do negócio pelas partes após o remate não desobrigará COMPRADOR(ES) e VENDEDOR(ES) para com suas comissões em relação à EMPRESA LEILOEIRA/ LEILOEIROS / OUTROS.

**6.13.** Em caso de pagamento à vista das parcelas de compra, o desconto poderá ser concedido pelo VENDEDOR, mas tal desconto não recairá sobre as comissões em favor da EMPRESA LEILOEIRA/ OUTROS.

**6.14.** No lance de defesa, conforme definição do item 1.11 deste regulamento, o proprietário do animal será responsável pelo pagamento das comissões de compra e venda em favor do PROMOTOR DO EVENTO / EMPRESA LEILOEIRA/ LEILOEIROS / OUTROS, sobre o valor do lote no momento da batida do martelo.

**6.15.** Não serão aceitos pagamentos das parcelas vencíveis no ato da compra com cheques de terceiros.

**6.16.** Todos os pagamentos efetuados em cheque somente serão considerados quitados com a respectiva compensação.

**6.17.** Os catálogos do leilão são de responsabilidade dos vendedores, não sendo a **Paulo Horto Leilões Ltda** responsável por eventuais erros constantes nestes, os quais inclusive poderão ser retificados pelo leiloeiro.

**6.18.** Quando da batida do martelo os lances forem simultâneos entre dois compradores, o leiloeiro pedirá o retorno do(s) animal(is) à pista e reiniciará a venda do(s) mesmo(s), a partir do lance em questão, para o desempate.

**6.19.** Serão de exclusiva responsabilidade do VENDEDOR, o(s) animal(ais) colocado(s) a leilão estar(em) saudável(eis), com toda documentação sanitária atualizada, bem como a sua guarda, manutenção e segurança, durante o tempo em que se mantiver(em) no local do leilão, seja no estábulo, em trânsito ou enquanto estiverem sendo exibidos na pista, até o momento da batida do martelo, passando então tais responsabilidades a serem exclusivas do COMPRADOR, não restando à **Paulo Horto Leilões Ltda** nenhum ônus sobre os itens retro mencionados, bem como em caso de acidente e danos que, eventualmente, venha(m) a ocorrer com o(s) animal(is).

**6.20.** Será de responsabilidade do VENDEDOR e, de forma subsidiária da EMPRESA DE ASSESSORIA, a regularidade da documentação (associação de criador, poder judiciário ou quaisquer outros órgãos) do(s) animal(ais) e/ou produto(s) referente a propriedade, posse, inexistência de ônus ou outro/a.

**6.20.1.** Fica a EMPRESA LEILOEIRA totalmente isenta perante VENDEDOR e COMPRADOR de quaisquer responsabilidades referente a apresentação, conferência e demais circunstâncias referentes à regularidade da documentação do lote vendido.

**6.21.** Será de exclusiva responsabilidade do COMPRADOR o pagamento do frete do(s) animal(ais) arrematado(s), salvo estipulação em contrário.

**6.22.** No caso de comercialização efetuada através de canal fechado de televisão, o VENDEDOR compromete-se a liberar o(s) animal(ais) somente quando tiver em sua posse a respectiva documentação de venda, devidamente assinada pelo COMPRADOR, eximindo a **Paulo Horto Leilões Ltda** de qualquer responsabilidade se a presente cláusula não for cumprida.

**6.23.** Nos casos em que o certame preveja venda parcelada, o COMPRADOR compromete-se a cumprir seus pagamentos nas exatas datas anunciadas no leilão, certo que a falta de pagamento de qualquer uma das parcelas nos termos anunciados gerará em favor do VENDEDOR no direito à cobrança de todo o saldo devedor antecipadamente, ficando o direito de promover a cobrança da totalidade da dívida, acrescida de juros legais, mais correção monetária pela média dos índices IGP/INPC (FGV/IBGE), juros de 1% ao mês e multa de 20%, e/ou pleitear a apreensão e recuperação da posse do(s) animal (ais) / produto(s) do contrato com seu(s) respectivo(s) fruto(s), liminarmente, independentemente de demonstração de perigo de dano ou de risco ao resultado útil do processo, desde que comprovada a mora do COMPRADOR, por qualquer meio ou mediante protesto do contrato ou da nota promissória rural única, preenchida pelo VENDEDOR somente pelo saldo devedor restante, rescindindo, em consequência, o presente contrato e perdendo o COMPRADOR, em favor do VENDEDOR, o sinal pago (parágrafo único, art. 10, da Lei 4.021/1961).

**6.24.** Salvo a multa moratória incidente sobre a obrigação do COMPRADOR ao pagamento de parcelas, estipula-se entre COMPRADOR e VENDEDOR a cláusula penal de 20% sobre o valor total do lote anunciado devidos pela parte infratora de quaisquer dos itens desse regulamento à parte lesada.

## **7. DA AUTORIZAÇÃO DE USO DO NOME, IMAGEM E VOZ DOS PRESENTES AO LEILÃO:**

**7.1.** A entrada da pessoa no recinto do leilão importará na presunção em favor da EMPRESA LEILOEIRA e do PROMOTOR DO EVENTO, sem ônus a estes, ao uso de seus NOMES, IMAGENS e SOM durante a realização do evento, bem como após a ocorrência deste para fins de divulgação do resultado final alcançado. Autorizam, também, a divulgação em periódicos e em site de todas as informações referentes ao leilão, tais como: nome do COMPRADOR, do VENDEDOR, do animal ou produto comercializado e o valor efetivo da transação. Finalmente, fica autorizada a gravação de todas as imagens do leilão e dos participantes, bem como a transmissão ao vivo destas por canal fechado de televisão e, ainda, a divulgação de fotos em periódicos e em site próprio da EMPRESA LEILOEIRA.

## **8. DO CONTRATO DE (PROMESSA DE) COMPRA E VENDA EM LANCE NO RECINTO:**

**8.1.** Ao final da venda de cada lote a **Paulo Horto Leilões Ltda** promoverá a emissão do contrato de compromisso de compra e venda, bem como das notas promissórias rurais referentes a cada lote do LEILÃO, as quais serão assinadas imediatamente pelo VENDEDOR e COMPRADOR. As notas fiscais referentes às vendas, que deverão ser emitidas pelos vendedores, bem como a nota fiscal da comissão de compra a ser emitida pela EMPRESA LEILOEIRA / LEILOEIROS/ OUTROS, serão efetuadas posteriormente.

**8.2.** Ficam fazendo parte integrante do contrato de compra e venda todas as regras constantes neste regulamento, bem como outras que forem estabelecidas pelo leiloeiro durante o leilão.

## **9. DO CONTRATO DE (PROMESSA DE) COMPRA E VENDA EM LANCE VIRTUAL:**

**9.1.** Dado o lance e batido o martelo considerar-se-á aceita a proposta nos moldes do art. 427 do Código Civil com o anúncio do licitante pelo leiloeiro.

**9.2.** Com efeito, as partes reger-se-ão por normas gerais constantes neste Regulamento do Leilão bem como por contrato de compromisso de compra e venda, este último em apartado daquele, mas parte integrante deste.

**9.3.** Ressalva a possibilidade do leiloeiro rural certificar também informações gerais e específicas do remate, a forma de aquisição ocorrerá da seguinte forma, sem prejuízo a outra/s com nova tecnologia ou cuja ato de ciência possa ser demonstrado.

### **9.3.1. CORRESPONDÊNCIA FÍSICA e ASSINATURA FÍSICA**

**9.3.1.1.** A EMPRESA LEILOEIRA, no prazo máximo de 10 dias da realização do leilão, remeterá 03 vias do **contrato de compromisso de compra e venda de animal/produto** (sendo uma via do COMPRADOR; outra via da EMPRESA LEILOEIRA e outra via do VENDEDOR; todas devidamente identificadas), acompanhada das 02 notas promissórias rurais (de comissão e única como valor de todo o débito), ao endereço cadastral, físico e/ou e-mail, do COMPRADOR.

**9.3.1.2.** Recebida a Carta AR com as 03 vias e as 02 Promissórias, o COMPRADOR deverá reter sua via do contrato, identificada como via COMPRADOR, postar sua assinatura nas demais vias (via EMPRESA LEILOEIRA e via VENDEDOR) bem como no corpo das notas promissórias (única e da comissão), reconhecer firma e fazer a remessa das vias da EMPRESA LEILOEIRA e do VENDEDOR, além das promissórias, ao endereço da leiloeira **Paulo Horto Leilões Ltda**.

**9.3.1.3.** Sendo o AR encaminhado para o endereço cadastral, presumido será que recebido pelo COMPRADOR, ainda que a firma lançada ao recibo da empresa de entregas não seja de seu próprio punho.

**9.3.1.4.** Em não retornando a correspondência por parte do COMPRADOR, o **contrato de compromisso de compra e venda** será considerado formalizado uma vez ser obrigação do COMPRADOR a devolutiva e, ainda, o único responsável pelas informações cadastrais, sobretudo no que toca à localização.

### **9.3.2. CORRESPONDÊNCIA ELETRÔNICA e ASSINATURA FÍSICA**

**9.3.2.1.** No caso do envio do contrato por e-mail ou outra forma telemática (exemplo: aplicativo de WhatsApp ou outro), o COMPRADOR deverá reter a sua via do contrato, identificada como via COMPRADOR, postar sua assinatura nas demais vias (via EMPRESA LEILOEIRA e via VENDEDOR) bem como no corpo das notas promissórias (única e da comissão), reconhecer firma e fazer a remessa das vias da EMPRESA LEILOEIRA e do VENDEDOR, além das promissórias, ao endereço da leiloeira **Paulo Horto Leilões Ltda, Rua dos Inconfidentes, nº 260, Jardim São Francisco, Londrina/PR, CEP 86067-200.**



**9.3.2.2.** Em não retornando os contratos por parte do COMPRADOR, o **contrato de compromisso de compra e venda** será considerado formalizado uma vez ser obrigação do COMPRADOR a devolutiva e, ainda, o único responsável pelas informações cadastrais, de sobremaneira o seu e-mail ou de outrem que venha eleger como responsável por si.

**9.3.3. CORRESPONDÊNCIA ELETRÔNICA e ASSINATURA DIGITAL/VIRTUAL.**

**9.3.3.1.** Declaram e reconhecem as partes, que o contrato de compromisso de compra e venda e as notas promissórias rurais poderão ser assinados digital e eletronicamente, por si, e/ou por seus representantes legais, e reconhecem, assim, a validade das assinaturas neste formato, concordando e reconhecendo ser expressão da vontade, nos termos da Medida Provisória n.º 2.200-2/2001, e desde que respeitados todos os trâmites legais exigíveis para tal ato.

**9.3.3.2.** Para efetivação do contrato, as partes COMPRADORA e VENDEDORA, tendo recebido a versão eletrônica do contrato, devolverão a única via eletrônica devidamente assinada nos termos do disposto no artigo 3º, inciso X, da Lei 13.874/2019, sendo que o instrumento poderá ser firmado através de assinatura eletrônica, conforme regulamentação da Medida Provisória 2.200-2/2001, sendo que as partes COMPRADORA e VENDEDORA declaram ciência e expressa concordância.

**9.3.3.3.** Em não retornando os contratos por parte do COMPRADOR física, eletrônica, digitalmente, o **contrato de compromisso de compra e venda** será considerado formalizado uma vez ser obrigação do COMPRADOR a devolutiva e, ainda, o único responsável pelas informações cadastrais, de sobremaneira o seu email ou outro de quem vem eleger como responsável por si.

**9.4.** Sob a égide das leis cíveis e criminais, o COMPRADOR será o único responsável pelas assinaturas lançadas nos documentos que lhes é encaminhado bem como sobre suas informações cadastrais.

**10. DO CONTRATO ACESSÓRIO DE DOAÇÃO**

**10.1.** Fica facultado ao(s) **VENDEDOR(ES)** no(s) lote(s) a ser(em) apregoado(s) fazer(em) doação(ões), sendo esta(s) doação(ões) instrumentalizada(s) da(s) seguinte(s) forma(s):

**10.1.1.** Na(s) doação(ões) feita(s) pelo(s) próprio(s), a(s) descrição(ões) da(s) doação(ões) constará(ão) no rosto do contrato de compromisso de compra e venda de animal. Nesse caso, aplicar-se-ão à(s) doação(ões), as cláusulas aplicáveis ao(s) bem(ns) principal(is) leiloado(s);

**10.1.2.** Acaso o fruto da(s) doação(ões) mencionada(s) no rosto do contrato de compromisso de compra e venda, tenha se dado por oferta de produtor(es) distinto(s) da venda principal, será(ão) firmado(s) entre as partes um contrato de doação acessório ao contrato principal, contendo a(s) cláusula(s) e a(s) descrição(ões) da(s) doação(ões), ficando a cargo do(s) doador(es) a responsabilidade por proceder a entrega, bem como para com a qualidade do(s) animal(is) e/ou produto(s) é de inteira responsabilidade do(s) doador(es).

**10.1.2.1.** Na hipótese do item acima (10.1.2), a forma do frete corresponderá ao anúncio feito pelo leiloeiro.

**11. DA PROTEÇÃO DE DADOS**

**11.1.** Em cumprimento à Lei n.º 13.709/2.018, o PROMOTOR DO EVENTO, o CONVIDADO, o VENDEDOR, a EMPRESA DE ASSESSORIA, o PARTICIPANTE e o COMPRADOR autorizam o compartilhamento de dados pessoais e confidenciais para efetivação da(s) venda(s) e compra(s) firmada(s) em leilão coordenado e organizado pela EMPRESA LEILOEIRA.

**11.2.** O PROMOTOR DO EVENTO, o CONVIDADO, o VENDEDOR, a EMPRESA DE ASSESSORIA, o PARTICIPANTE e o COMPRADOR declaram conhecer e aceitar os termos e condições do termo de consentimento, que fica fazendo parte integrante deste Regulamento.

**11.3.** O PROMOTOR DO EVENTO, o CONVIDADO, o VENDEDOR, a EMPRESA DE ASSESSORIA, o PARTICIPANTE e o COMPRADOR declaram ciência e anuência que após a conclusão da(s) venda e compra(s), é de total responsabilidade do interessado comunicar, por escrito, imediatamente à(s) outra(s) parte(s), para completa exclusão das informações e/ou dados pessoais e/ou confidenciais comunicadas e/ou compartilhadas, isentando, desde já, a EMPRESA LEILOEIRA de qualquer responsabilidade.

**11.4.** As informações e/ou os dados pessoais e/ou confidenciais fornecidas e/ou coletadas para a efetivação da(s) venda(s) e compra(s) firmada(s) em leilão organizado e coordenado pela EMPRESA LEILOEIRA não serão comunicadas à terceiros, exceto mediante ordem judicial.

**11.5.** Quaisquer das partes envolvidas no negócio de venda(s) e compra(s) firmada(s) em leilão coordenado e organizado pela EMPRESA LEILOEIRA poderá revogar seu consentimento ao compartilhamento de informações e/ou dados pessoais e/ou confidenciais, mediante notificação por escrito a ser enviada à(s) outra(s) parte(s), especificando a solicitação.

**12. FORO DE ELEIÇÃO.**

**12.1.** Fica eleito o foro da cidade de Londrina para dirimir qualquer dúvida ou interpretação de cláusula e itens predisposto neste regulamento.

“É proibida a reprodução em parte ou no todo”.

**Características Avaliadas:** Para cada característica são calculados DEPhs que estão expressos em relação ao valor-alvo definido

Característica	Descrição	Valor Alvo	Unidade
PN	Peso ao Nascer	30	Kg
PG	Período de Gestação	294	Dias
GND	Ganho de peso pré desmama ajustado para 205 dias	200	Kg
CD	Conformação à desmama	3	Escore
PD	Precocidade à desmama	3	Escore
MD	Musculatura à desmama	3	Escore
UD	Umbigo à desmama	2	Escore
GPD	Ganho de peso pós desmama ajustado para 245 dias	200	Kg
CS	Conformação ao sobreano	3	Escore
PS	Precocidade ao sobreano	3	Escore
MS	Musculatura ao sobreano	3	Escore
US	Umbigo ao sobreano	2	Escore
TEMP	Temperamento ao sobreano	2	Escore
PEi	Perímetro escrotal ajustado para idade	28	Cm
PEip	Perímetro escrotal ajustado para idade de peso	28	Cm
GNS	Ganho de peso do nascimento ao sobreano ajustado para 450 dias	400	Kg
IPP	Idade ao Primeiro Parto	915	Dias
PV	Peso adulto das vacas (mais de 5 anos)	450	Kg

**ICIA:** Índice de seleção utilizado na Cia de Melhoramento, cuja composição é a seguinte:  
 $ICIA = 11,75\% GND + 5,9\% CD + 5,9\% PD + 5,9\% MD + 23,5\% GPD + 5,9\% CS + 8,8\% PS + 8,8\% MS + 5,9\% PEi + 11,75\% PEip + 5,9\% TEMP$

**ICIAGen:** Índice calculado com base nos DEPhs genômicos e/ou IPP/PN observado, visando maior ênfase em precocidade sexual, considerando a seguinte composição:  
 $ICIAGen = 2,9\% PN + 11,75\% GND + 2,9\% CD + 5,9\% PD + 5,9\% MD + 25\% GPD + 5,9\% CS + 11,8\% PS + 10,3\% MS + 4,4\% TEMP + 13,25\% IPP$

**IDESM:** Índice de seleção à desmama utilizado na Cia de Melhoramento, cuja composição é a seguinte:  
 $IDESM = 36\% GND + 18\% CD + 23\% PD + 23\% MD$

**RMat:** Retorno maternal. Índice de seleção para eficiência produtiva de fêmeas. Estimativa de retorno em kg de peso vivo/matriz/ano, contempla precocidade sexual, permanência produtiva, produtividade materna e custo de manutenção.

**IFRIG:** Índice frigorífico. Visa auxiliar a identificar animais com potencial genético para incrementar qualidade e rendimento de carcaça e qualidade de carne, sem promover incremento em peso adulto e exigências nutricionais. Considerando a seguinte composição:

$IFRIG = 9\% PCQ + 11\% AOL + 21\% RC + 11\% EGS + 8\% MAC + 3\% MAR + 8\% GPD + 1\% CS + 9\% PS + 9\% MS + 10\% PV$ .

PCQ: Peso de carcaça quente, AOL: Área de olho de lombo; RC: Rendimento de carcaça; EGS: Espessura de gordura subcutânea; MAC: Maciez; MAR: Marmoreio

\* Valores Genômicos: DEPhs calculados considerando a avaliação genômica.



ICIAGen: **25,83**

IDESM: **23,90**

RMat: **18,18**

IFRIG: **12,10**

## LOTE 01

[▶ Confira este Lote](#)

### CIA XAMA FS

Genealogia:

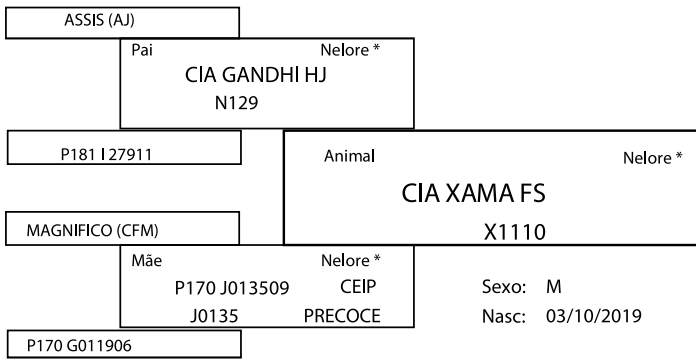

\* Raça ou composição racial

Prova Gráfica:

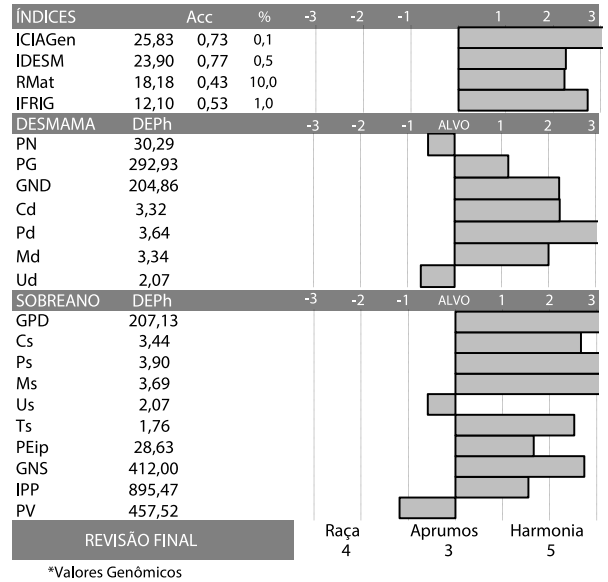

\*Valores Genômicos



ICIAGen: **22,37**

IDESM: **26,50**

RMat: **17,02**

IFRIG: **11,56**

## LOTE 02

[▶ Confira este Lote](#)

### CIA SUPREMO

Genealogia:

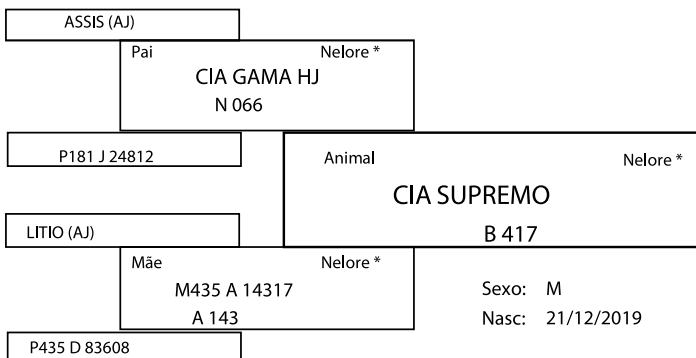

\* Raça ou composição racial

Prova Gráfica:

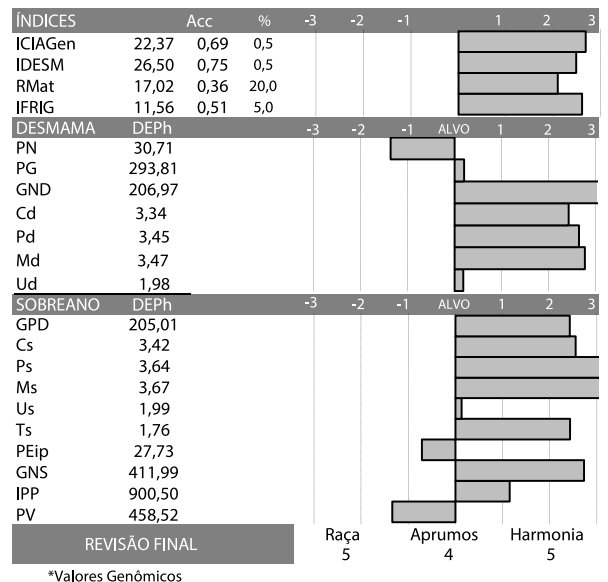

\*Valores Genômicos



ICIAGen: **13,91**

IDESM: **16,10**

RMat: **10,62**

IFRIG: **3,12**

## LOTE 03

[Confira este Lote](#)

### CIA COMODORO AJ

Genealogia:

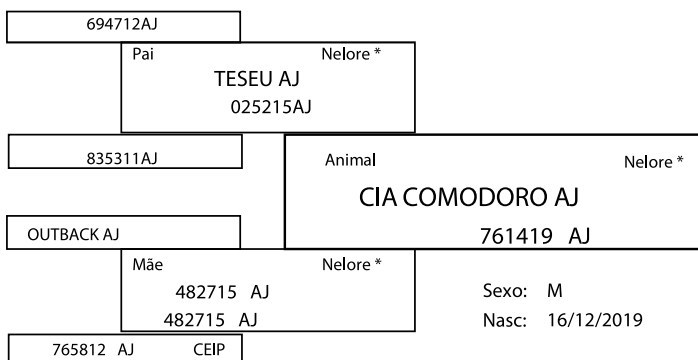

\* Raça ou composição racial

#### Prova Gráfica:

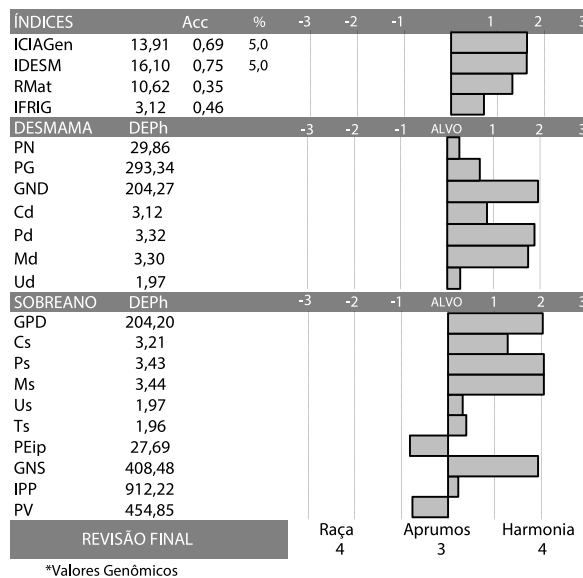

ICIAGen: **19,24**

IDESM: **25,30**

RMat: **11,54**

IFRIG: **13,87**

## LOTE 04

[Confira este Lote](#)

### CIA XEREU FS

Genealogia:

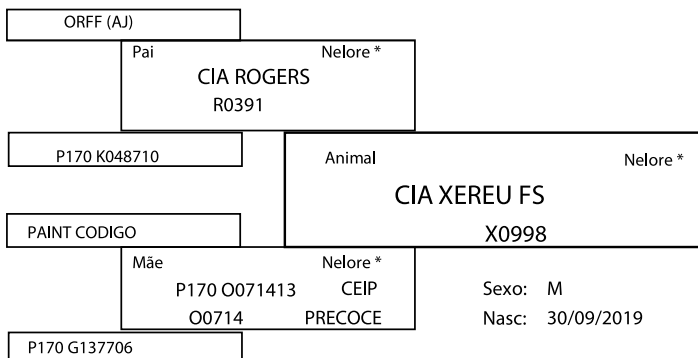

\* Raça ou composição racial

#### Prova Gráfica:

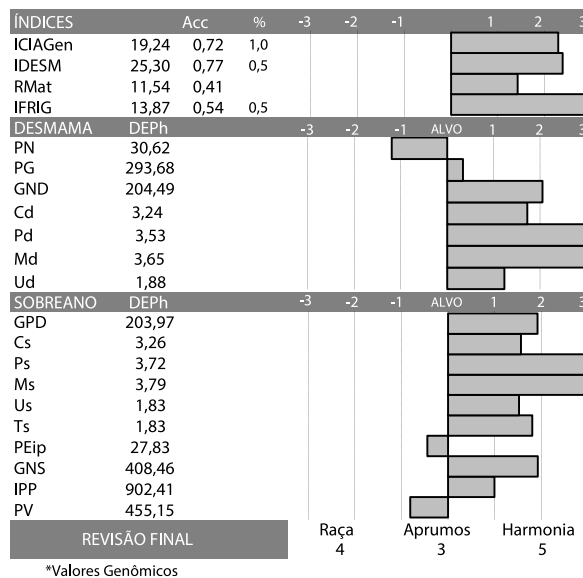

## LOTE 05



Quantidade: **05 Novilhas**

[Confira este Lote](#)

01

**A 001** Nasc. **02/08/2020** CEIP Nº **02420/22**

Prova Gráfica

ÍNDICES	Acc	%	-3	-2	-1	1	2	3
ICIAGen	17,71	0,75	0,5					
IDESM	13,40	0,78	5,0					
RMat	19,20	0,48	5,0					
IFRIG	10,36	0,60	1,0					
SOBREANO		DEPh						
IPP	896,49							
PV	455,45							
REVISÃO FINAL			Raça		Aprumos		Harmonia	
			3		3		5	

INFORMAÇÕES	Pai	Avô Materno	Prenhez
	AS SIS (AJ)	ORGULHO (CFM)	CIA GUARANTA AJ

\*Valores Genômicos

**MÃE CEIP**

02

**A 007** Nasc. **07/08/2020** CEIP Nº **02422/22**

Prova Gráfica

ÍNDICES	Acc	%	-3	-2	-1	1	2	3
ICIAGen	21,33	0,73	0,1					
IDESM	22,70	0,77	0,5					
RMat	18,45	0,36	5,0					
IFRIG	5,87	0,54	10,0					
SOBREANO		DEPh						
IPP	907,68							
PV	455,91							
REVISÃO FINAL			Raça		Aprumos		Harmonia	
			3		3		5	

INFORMAÇÕES	Pai	Avô Materno	Prenhez
	CIA GANDHI HJ	LITIO (AJ)	CIA JEQUITIBA DA MATA

\*Valores Genômicos

**MÃE PRECOCE**  
**MÃE CEIP**

03

**A 015** Nasc. **22/08/2020** CEIP Nº **02432/22**

Prova Gráfica

ÍNDICES	Acc	%	-3	-2	-1	1	2	3
ICIAGen	21,91	0,73	0,1					
IDESM	20,00	0,77	1,0					
RMat	15,85	0,38	10,0					
IFRIG	8,01	0,54	5,0					
SOBREANO		DEPh						
IPP	894,54							
PV	456,92							
REVISÃO FINAL			Raça		Aprumos		Harmonia	
			4		2		4	

INFORMAÇÕES	Pai	Avô Materno	Prenhez
	CIA GANDHI HJ	P23514008914	JATA MAGNUM

\*Valores Genômicos

**MÃE PRECOCE**  
**MÃE CEIP**

04

**A 033** Nasc. **23/09/2020** CEIP Nº **02437/22**

Prova Gráfica

ÍNDICES	Acc	%	-3	-2	-1	1	2	3
ICIAGen	21,68	0,73	0,1					
IDESM	18,60	0,78	5,0					
RMat	17,43	0,38	5,0					
IFRIG	15,09	0,55	0,1					
SOBREANO		DEPh						
IPP	900,80							
PV	455,23							
REVISÃO FINAL			Raça		Aprumos		Harmonia	
			4		2		5	

INFORMAÇÕES	Pai	Avô Materno	Prenhez
	CIA GANDHI HJ	LITIO (AJ)	CIA JEQUITIBA DA MATA

\*Valores Genômicos

**MÃE PRECOCE**  
**MÃE CEIP**

05

**A 034** Nasc. **25/09/2020** CEIP Nº **02438/22**

Prova Gráfica

ÍNDICES	Acc	%	-3	-2	-1	1	2	3
ICIAGen	20,40	0,74	0,1					
IDESM	16,07	0,77	5,0					
RMat	16,05	0,39	10,0					
IFRIG	9,44	0,53	5,0					
SOBREANO		DEPh						
IPP	896,11							
PV	459,64							
REVISÃO FINAL			Raça		Aprumos		Harmonia	
			4		2		5	

INFORMAÇÕES	Pai	Avô Materno	Prenhez
	CIA GANDHI HJ	MAGNIFICO (CFM)	JATA MAGNUM

\*Valores Genômicos

**MÃE CEIP**





## LOTE 06



Quantidade: **07 Novilhas**

Página 01 de 02

[Confira este Lote](#)

01

**J 036** Nasc. **17/08/2020** CEIP N° **07950/22**

ÍNDICES		Acc	%	-3	-2	-1	1	2	3
ICIAGen	14,74	0,73	1,0				[Bar chart]		
IDESM	8,60	0,76	20,0				[Bar chart]		
RMat	13,22	0,47	20,0				[Bar chart]		
IFRIG	7,33	0,56	10,0				[Bar chart]		
SOBREANO		DEPh							
IPP	892,29						[Bar chart]		
PV	450,12						[Bar chart]		
REVISÃO FINAL				Raça		Aprumos		Harmonia	
				2		3		4	

INFORMAÇÕES	<b>Pai</b> ASSIS (AJ)	<b>Avô Materno</b> CAMPEAO	<b>Prenhez</b> CIA XEREU FS
-------------	--------------------------	-------------------------------	--------------------------------

**MÃE PRECOCE**

\*Valores Genômicos

02

**J 082** Nasc. **24/08/2020** CEIP N° **07958/22**

ÍNDICES		Acc	%	-3	-2	-1	1	2	3
ICIAGen	10,59	0,74	5,0				[Bar chart]		
IDESM	9,33	0,77	20,0				[Bar chart]		
RMat	16,96	0,46	10,0				[Bar chart]		
IFRIG	5,07	0,59	20,0				[Bar chart]		
SOBREANO		DEPh							
IPP	904,87						[Bar chart]		
PV	455,73						[Bar chart]		
REVISÃO FINAL				Raça		Aprumos		Harmonia	
				3		2		4	

INFORMAÇÕES	<b>Pai</b> ASSIS (AJ)	<b>Avô Materno</b> PAINT CORONEL	<b>Prenhez</b> CIA XEREU FS
-------------	--------------------------	-------------------------------------	--------------------------------

\*Valores Genômicos

03

**J 101** Nasc. **22/09/2020** CEIP N° **07960/22**

ÍNDICES		Acc	%	-3	-2	-1	1	2	3
ICIAGen	17,83	0,73	0,5				[Bar chart]		
IDESM	17,80	0,77	5,0				[Bar chart]		
RMat	18,88	0,39	5,0				[Bar chart]		
IFRIG	7,80	0,55	5,0				[Bar chart]		
SOBREANO		DEPh							
IPP	904,28						[Bar chart]		
PV	460,80						[Bar chart]		
REVISÃO FINAL				Raça		Aprumos		Harmonia	
				3		4		4	

INFORMAÇÕES	<b>Pai</b> CIA GANDHI HJ	<b>Avô Materno</b> PAINT NITRO	<b>Prenhez</b> RM
-------------	-----------------------------	-----------------------------------	----------------------

\*Valores Genômicos

04

**J 125** Nasc. **22/09/2020** CEIP N° **07962/22**

ÍNDICES		Acc	%	-3	-2	-1	1	2	3
ICIAGen	17,77	0,73	0,5				[Bar chart]		
IDESM	12,69	0,76	10,0				[Bar chart]		
RMat	15,66	0,36	10,0				[Bar chart]		
IFRIG	4,28	0,53	20,0				[Bar chart]		
SOBREANO		DEPh							
IPP	897,27						[Bar chart]		
PV	460,63						[Bar chart]		
REVISÃO FINAL				Raça		Aprumos		Harmonia	
				3		3		4	

INFORMAÇÕES	<b>Pai</b> CIA GANDHI HJ	<b>Avô Materno</b> REPROD.MULTIPLIO	<b>Prenhez</b> CIA XEREU FS
-------------	-----------------------------	--	--------------------------------

**MÃE PRECOCE**

\*Valores Genômicos



## LOTE 06



[Confira este Lote](#)

Quantidade: **07 Novilhas**

Página 02 de 02

05

**J 138** Nasc. **22/09/2020** CEIP Nº **07973/22**

Prova Gráfica

ÍNDICES	Acc	%	-3	-2	-1	1	2	3
ICIAGen	14,08	0,73	5,0					
IDESM	11,76	0,76	10,0					
RMat	14,18	0,34	10,0					
IFRIG	7,33	0,52	10,0					
SOBREANO DEPh								
IPP	910,44							
PV	453,93							
REVISÃO FINAL			Raça		Aprumos		Harmonia	
			4		3		4	

INFORMAÇÕES	Pai	Avô Materno	Prenhez
	CIA GANDHI HJ	CIA METEORO FARPA	CIA XEREU FS

**MÃE PRECOCE**  
**MÃE CEIP**

\* Valores Genômicos

06

**J 153** Nasc. **24/09/2020** CEIP Nº **07964/22**

Prova Gráfica

ÍNDICES	Acc	%	-3	-2	-1	1	2	3
ICIAGen	19,01	0,74	0,5					
IDESM	16,26	0,77	5,0					
RMat	15,06	0,38	10,0					
IFRIG	11,24	0,54	1,0					
SOBREANO DEPh								
IPP	907,03							
PV	456,55							
REVISÃO FINAL			Raça		Aprumos		Harmonia	
			3		3		5	

INFORMAÇÕES	Pai	Avô Materno	Prenhez
	CIA GANDHI HJ	LITIO (AJ)	CIA XEREU FS

**MÃE PRECOCE**

\* Valores Genômicos

07

**J 215** Nasc. **29/09/2020** CEIP Nº **07966/22**

Prova Gráfica

ÍNDICES	Acc	%	-3	-2	-1	1	2	3
ICIAGen	11,44	0,73	5,0					
IDESM	8,19	0,76	20,0					
RMat	11,08	0,44	20,0					
IFRIG	11,57	0,51	0,5					
SOBREANO DEPh								
IPP	903,96							
PV	453,44							
REVISÃO FINAL			Raça		Aprumos		Harmonia	
			3		3		3	

INFORMAÇÕES	Pai	Avô Materno	Prenhez
	PROFESSOR BAL	PAINT PHANTON	RM

**MÃE CEIP**

\* Valores Genômicos





## LOTE 07



[▶ Confira este Lote](#)

Quantidade: **08 Novilhas**

Página 01 de 02

01

**J 006** Nasc. 11/08/2020 CEIP Nº 07954/22

Prova Gráfica

ÍNDICES	Acc	%	-3	-2	-1	1	2	3
ICIAGen	20,31	0,73	0,1					
IDESM	19,00	0,77	1,0					
RMat	12,66	0,41	20,0					
IFRIG	11,38	0,57	0,5					
SOBREANO DEPh								
IPP	883,87							
PV	454,18							
REVISÃO FINAL			Raça			Aprumos		Harmonia
			3			3		4

INFORMAÇÕES	Pai	Avô Materno	Prenhez
	CIAGA NDHIJ	PAINT PHANTON	LEDZ EPELIN AJ

**MÃE PRECOCE**

\*Valores Genômicos

02

**J 040** Nasc. 17/08/2020 CEIP Nº 07971/22

Prova Gráfica

ÍNDICES	Acc	%	-3	-2	-1	1	2	3
ICIAGen	6,70	0,74	20,0					
IDESM	4,62	0,77	30,0					
RMat	10,61	0,38	20,0					
IFRIG	8,71	0,57	5,0					
SOBREANO DEPh								
IPP	909,42							
PV	451,01							
REVISÃO FINAL			Raça			Aprumos		Harmonia
			4			3		5

INFORMAÇÕES	Pai	Avô Materno	Prenhez
	CIAMETEO RO FA RPA	ORFF AJ	CASHF J

**MÃE PRECOCE**

\*Valores Genômicos

03

**J 050** Nasc. 18/08/2020 CEIP Nº 07957/22

Prova Gráfica

ÍNDICES	Acc	%	-3	-2	-1	1	2	3
ICIAGen	14,15	0,74	5,0					
IDESM	6,05	0,77	20,0					
RMat	17,57	0,46	5,0					
IFRIG	9,62	0,59	5,0					
SOBREANO DEPh								
IPP	894,83							
PV	451,69							
REVISÃO FINAL			Raça			Aprumos		Harmonia
			3			2		4

INFORMAÇÕES	Pai	Avô Materno	Prenhez
	ASSIS (A J)	PAINT IMPULSO	LEDZEPELINA J

\*Valores Genômicos

04

**J 067** Nasc. 19/08/2020 CEIP Nº 07972/22

Prova Gráfica

ÍNDICES	Acc	%	-3	-2	-1	1	2	3
ICIAGen	11,96	0,73	5,0					
IDESM	13,86	0,76	5,0					
RMat	15,56	0,40	10,0					
IFRIG	5,55	0,55	20,0					
SOBREANO DEPh								
IPP	892,06							
PV	454,65							
REVISÃO FINAL			Raça			Aprumos		Harmonia
			4			2		5

INFORMAÇÕES	Pai	Avô Materno	Prenhez
	CIAROGERS	PAINT NITRO	CIAGUARANTA AJ

**MÃE PRECOCE**

\*Valores Genômicos



## LOTE 07



Quantidade: **08 Novilhas**

Página 02 de 02

[Confira este Lote](#)

05

**J 130** Nasc. **22/09/2020** CEIP Nº **07963/22**

Prova Gráfica

ÍNDICES	Acc	%	-3	-2	-1	1	2	3
ICIAGen	20,66	0,72	0,1					
IDESM	18,80	0,76	5,0					
RMat	13,93	0,36	10,0					
IFRIG	12,61	0,52	0,5					
SOBREANO DEPh								
IPP	894,64							
PV	455,50							
REVISÃO FINAL			Raça		Aprumos		Harmonia	
			3		2		5	

INFORMAÇÕES **Pai** **Avô Materno** **Prenhez**  
CIA GANDHI HU PAINT IMPULSO TANNAT AJ

\*Valores Genômicos

06

**J 361** Nasc. **04/11/2020** CEIP Nº **07974/22**

Prova Gráfica

ÍNDICES	Acc	%	-3	-2	-1	1	2	
ICIAGen	8,39	0,72	10,0					
IDESM	7,85	0,75	20,0					
RMat	12,58	0,34	20,0					
IFRIG	6,55	0,54	10,0					
SOBREANO DEPh								
IPP	899,62							
PV	452,46							
REVISÃO FINAL			Raça		Aprumos		Harmonia	
			4		3		4	

INFORMAÇÕES **Pai** **Avô Materno** **Prenhez**  
CIA METEORO FARPA REPROD.MULTIPLO CIA GANDHI HU

**MÃE PRECOCE**

\*Valores Genômicos

07

**J 438** Nasc. **16/11/2020** CEIP Nº **07970/22**

Prova Gráfica

ÍNDICES	Acc	%	-3	-2	-1	1	2	3
ICIAGen	8,65	0,72	10,0					
IDESM	12,89	0,76	5,0					
RMat	9,51	0,33	20,0					
IFRIG	8,10	0,50	5,0					
SOBREANO DEPh								
IPP	913,19							
PV	450,30							
REVISÃO FINAL			Raça		Aprumos		Harmonia	
			3		3		3	

INFORMAÇÕES **Pai** **Avô Materno** **Prenhez**  
CIA RANGER LITIO (AJ) CIA GANDHI HU

**MÃE PRECOCE**  
**MÃE CEIP**

\*Valores Genômicos

08

**J 478** Nasc. **24/11/2020** CEIP Nº **07975/22**

Prova Gráfica

ÍNDICES	Acc	%	-3	-2	-1	1	2	3
ICIAGen	9,01	0,74	10,0					
IDESM	10,00	0,77	10,0					
RMat	12,93	0,38	20,0					
IFRIG	3,87	0,58	20,0					
SOBREANO DEPh								
IPP	902,67							
PV	453,94							
REVISÃO FINAL			Raça		Aprumos		Harmonia	
			4		3		4	

INFORMAÇÕES **Pai** **Avô Materno** **Prenhez**  
CIA METEORO FARPA LITIO (AJ) CIA GANDHI HU

**MÃE PRECOCE**  
**MÃE CEIP**

\*Valores Genômicos

## LOTE 08



Quantidade: **10 Novilhas**

Página 01 de 02

[Confira este Lote](#)

**01**

**149** Nasc. **06/10/2020** CEIP Nº **01322/22**

Prova Gráfica

ÍNDICES	Acc	%	-3	-2	-1	1	2	3
ICIAGen	10,37	0,74	5,0					
IDESM	6,40	0,77	20,0					
RMat	11,08	0,46	20,0					
IFRIG	9,52	0,53	5,0					
SOBREANO DEPh								
IPP	898,87							
PV	452,64							
REVISÃO FINAL			Raça	Aprumos	Harmonia			
			3	3	3			
INFORMAÇÕES			<b>Pai</b>	<b>Avô Materno</b>	<b>Prenhez</b>			
			PROFESSOR BAL	PAINT INCAL	CIA PARANATINGA AJ			

**02**

**104** Nasc. **14/09/2020** CEIP Nº **01318/22**

Prova Gráfica

ÍNDICES	Acc	%	-3	-2	-1	1	2	3
ICIAGen	8,58	0,74	10,0					
IDESM	7,10	0,77	20,0					
RMat	12,41	0,46	20,0					
IFRIG	7,21	0,55	5,0					
SOBREANO DEPh								
IPP	907,24							
PV	447,31							
REVISÃO FINAL			Raça	Aprumos	Harmonia			
			3	4	4			
INFORMAÇÕES			<b>Pai</b>	<b>Avô Materno</b>	<b>Prenhez</b>			
			PROFESSOR BAL	PAINT PHANTON	CIA COMODORO AJ			

**03**

**18** Nasc. **11/08/2020** CEIP Nº **01337/22**

Prova Gráfica

ÍNDICES	Acc	%	-3	-2	-1	1	2	3
ICIAGen	16,26	0,73	1,0					
IDESM	20,20	0,77	1,0					
RMat	18,51	0,48	5,0					
IFRIG	4,71	0,58	20,0					
SOBREANO DEPh								
IPP	915,48							
PV	458,51							
REVISÃO FINAL			Raça	Aprumos	Harmonia			
			3	4	5			
INFORMAÇÕES			<b>Pai</b>	<b>Avô Materno</b>	<b>Prenhez</b>			
			LITIO (AJ)	REGENTE (CFM)	M285 19319			

**04**

**85** Nasc. **08/09/2020** CEIP Nº **01293/22**

Prova Gráfica

ÍNDICES	Acc	%	-3	-2	-1	1	2	3
ICIAGen	19,31	0,73	0,5					
IDESM	17,40	0,77	5,0					
RMat	14,45	0,38	10,0					
IFRIG	9,29	0,54	5,0					
SOBREANO DEPh								
IPP	897,53							
PV	452,11							
REVISÃO FINAL			Raça	Aprumos	Harmonia			
			2	2	4			
INFORMAÇÕES			<b>Pai</b>	<b>Avô Materno</b>	<b>Prenhez</b>			
			CIA GANDHI HJ	ORFF AJ	SAUMIGNON AJ			

**05**

**17** Nasc. **11/08/2020** CEIP Nº **01289/22**

Prova Gráfica

ÍNDICES	Acc	%	-3	-2	-1	1	2	3
ICIAGen	6,76	0,72	20,0					
IDESM	10,50	0,76	10,0					
RMat	10,56	0,35	20,0					
IFRIG	9,86	0,50	1,0					
SOBREANO DEPh								
IPP	911,45							
PV	455,91							
REVISÃO FINAL			Raça	Aprumos	Harmonia			
			2	2	4			
INFORMAÇÕES			<b>Pai</b>	<b>Avô Materno</b>	<b>Prenhez</b>			
			CIA SATURNO DA M	ORFF AJ	DIFERENTE CFM			

**06**

**51** Nasc. **22/08/2020** CEIP Nº **01390/22**

Prova Gráfica

ÍNDICES	Acc	%	-3	-2	-1	1	2	3
ICIAGen	10,33	0,73	5,0					
IDESM	8,80	0,77	20,0					
RMat	8,76	0,36	20,0					
IFRIG	6,20	0,54	10,0					
SOBREANO DEPh								
IPP	911,70							
PV	453,62							
REVISÃO FINAL			Raça	Aprumos	Harmonia			
			4	4	5			
INFORMAÇÕES			<b>Pai</b>	<b>Avô Materno</b>	<b>Prenhez</b>			
			FRIES AJ	PAINT BATUTA	PAINT BINOTAURO			

## LOTE 08



[Confira este Lote](#)

Quantidade: **10 Novilhas**

Página 02 de 02

07

**193** Nasc. **19/10/2020** CEIP Nº **01324/22**

		Prova Gráfica						
ÍNDICES	Acc	%	-3	-2	-1	1	2	3
ICIAGen	4,54	0,72	20,0					
IDESM	13,30	0,76	5,0					
RMat	16,46	0,36	10,0					
IFRIG	-0,16	0,53						
SOBREANO		DEPh						
IPP	909,06							
PV	458,97							
REVISÃO FINAL			Raça	Aprumos	Harmonia			
			3	3	3			
INFORMAÇÕES		Pai	Avô Materno	Prenhez				
		CIA CARIBU	PAINT BORO	CIA CHAPLIN HU				

\*Valores Genômicos

08

**14** Nasc. **09/08/2020** CEIP Nº **01369/22**

		Prova Gráfica						
ÍNDICES	Acc	%	-3	-2	-1	1	2	3
ICIAGen	13,67	0,73	5,0					
IDESM	10,50	0,77	10,0					
RMat	19,79	0,38	5,0					
IFRIG	2,99	0,51	30,0					
SOBREANO		DEPh						
IPP	893,31							
PV	458,51							
REVISÃO FINAL			Raça	Aprumos	Harmonia			
			4	3	5			
INFORMAÇÕES		Pai	Avô Materno	Prenhez				
		IMEDIATO TUL	ASSIS (AJ)	P285 12413				

**MÃE PRECOCE**

\*Valores Genômicos

09

**25** Nasc. **13/08/2020** CEIP Nº **01306/22**

		Prova Gráfica						
ÍNDICES	Acc	%	-3	-2	-1	1	2	3
ICIAGen	13,71	0,73	5,0					
IDESM	13,40	0,77	5,0					
RMat	14,26	0,38	10,0					
IFRIG	7,92	0,51	5,0					
SOBREANO		DEPh						
IPP	896,59							
PV	455,57							
REVISÃO FINAL			Raça	Aprumos	Harmonia			
			3	5	5			
INFORMAÇÕES		Pai	Avô Materno	Prenhez				
		JATA MAGNUM	PAINT NITRO	CIA GAMA HU				

\*Valores Genômicos

10

**02** Nasc. **22/07/2020** CEIP Nº **01334/22**

		Prova Gráfica						
ÍNDICES	Acc	%	-3	-2	-1	1	2	3
ICIAGen	7,26	0,71	10,0					
IDESM	16,20	0,76	5,0					
RMat	12,26	0,40	20,0					
IFRIG	0,65	0,50						
SOBREANO		DEPh						
IPP	900,73							
PV	452,40							
REVISÃO FINAL			Raça	Aprumos	Harmonia			
			3	3	5			
INFORMAÇÕES		Pai	Avô Materno	Prenhez				
		P28512413	REGENTE (CFM)	CIA XAMA FS				

**MÃE CEIP**

\*Valores Genômicos



## LOTE 09



Quantidade: **05 Novilhas**

[Confira este Lote](#)

01

**A0096** Nasc. **20/08/2020** CEIP Nº **00350/22**

		Prova Gráfica						
ÍNDICES	Acc	%	-3	-2	-1	1	2	3
ICIAGen	17,90	0,71	0,5					
IDESM	14,51	0,76	5,0					
RMat	15,42	0,33	10,0					
IFRIG	4,52	0,51	20,0					
SOBREANO		DEPh						
IPP	882,48							
PV	455,79							
REVISÃO FINAL			Raça	Aprumos	Harmonia			
			3	3	4			
INFORMAÇÕES		<b>Pai</b>	<b>Avô Materno</b>	<b>Prenhez</b>				
		CIA GANDHI HJ	CIA HABITO	CIA XEREU FS				

**MÃE PRECOCE**

\* Valores Genômicos

02

**A0260** Nasc. **27/08/2020** CEIP Nº **00341/22**

		Prova Gráfica						
ÍNDICES	Acc	%	-3	-2	-1	1	2	3
ICIAGen	19,74	0,74	0,5					
IDESM	19,08	0,78	1,0					
RMat	15,19	0,37	10,0					
IFRIG	2,80	0,56	30,0					
SOBREANO		DEPh						
IPP	891,85							
PV	458,67							
REVISÃO FINAL			Raça	Aprumos	Harmonia			
			3	4	5			
INFORMAÇÕES		<b>Pai</b>	<b>Avô Materno</b>	<b>Prenhez</b>				
		CIA CHAPLIN HJ	LITIO (AJ)	CIA PARANATINGA AJ				

**MÃE PRECOCE**  
**MÃE CEIP**

\* Valores Genômicos

03

**A0401** Nasc. **31/08/2020** CEIP Nº **00352/22**

		Prova Gráfica						
ÍNDICES	Acc	%	-3	-2	-1	1	2	3
ICIAGen	16,52	0,74	0,5					
IDESM	19,88	0,77	1,0					
RMat	15,53	0,39	10,0					
IFRIG	5,55	0,54	10,0					
SOBREANO		DEPh						
IPP	900,96							
PV	451,58							
REVISÃO FINAL			Raça	Aprumos	Harmonia			
			3	2	2			
INFORMAÇÕES		<b>Pai</b>	<b>Avô Materno</b>	<b>Prenhez</b>				
		CIA ROGERS	ASSIS (AJ)	TANNAT AJ				

**MÃE PRECOCE**  
**MÃE CEIP**

\* Valores Genômicos

04

**A0488** Nasc. **03/09/2020** CEIP Nº **00340/22**

		Prova Gráfica						
ÍNDICES	Acc	%	-3	-2	-1	1	2	3
ICIAGen	20,03	0,73	0,1					
IDESM	21,68	0,77	0,5					
RMat	16,73	0,38	10,0					
IFRIG	3,29	0,54	20,0					
SOBREANO		DEPh						
IPP	900,84							
PV	457,37							
REVISÃO FINAL			Raça	Aprumos	Harmonia			
			3	2	3			
INFORMAÇÕES		<b>Pai</b>	<b>Avô Materno</b>	<b>Prenhez</b>				
		CIA CIAPOQUE HJ	LITIO (AJ)	TANNAT AJ				

**MÃE CEIP**

\* Valores Genômicos

05

**A0888** Nasc. **30/09/2020** CEIP Nº **00499/22**

		Prova Gráfica						
ÍNDICES	Acc	%	-3	-2	-1	1	2	3
ICIAGen	23,18	0,73	0,1					
IDESM	19,70	0,77	1,0					
RMat	20,39	0,39	5,0					
IFRIG	13,00	0,54	0,1					
SOBREANO		DEPh						
IPP	893,63							
PV	454,58							
REVISÃO FINAL			Raça	Aprumos	Harmonia			
			3	3	5			
INFORMAÇÕES		<b>Pai</b>	<b>Avô Materno</b>	<b>Prenhez</b>				
		CIA GANDHI HJ	PAINT PHANTON	CIA PARANATINGA AJ				

**MÃE PRECOCE**  
**MÃE CEIP**

\*Valores Genômicos

## LOTE 10



Quantidade: **09 Novilhas**

Página 01 de 02

[Confira este Lote](#)

01

**A0111** Nasc. **21/08/2020** CEIP Nº **00565/22**

		Prova Gráfica						
ÍNDICES	Acc	%	-3	-2	-1	1	2	3
ICIAGen	12,84	0,73	5,0					
IDESM	10,23	0,77	10,0					
RMat	14,42	0,36	10,0					
IFRIG	3,78	0,54	20,0					
SOBREANO DEPh								
IPP	888,75							
PV	451,59							
REVISÃO FINAL			Raça		Aprumos		Harmonia	
			4		3		4	
INFORMAÇÕES		Pai		Avô Materno		Prenhez		
		CIA CHAPLIN HJ		CIA ROGERS		KAIAPO PARM		

**MÃE PRECOCE**  
**MÃE CEIP**

\* Valores Genômicos

02

**A0231** Nasc. **26/08/2020** CEIP Nº **00382/22**

		Prova Gráfica						
ÍNDICES	Acc	%	-3	-2	-1	1	2	3
ICIAGen	8,78	0,73	10,0					
IDESM	13,13	0,78	5,0					
RMat	16,89	0,37	10,0					
IFRIG	2,52	0,56	30,0					
SOBREANO DEPh								
IPP	901,32							
PV	453,79							
REVISÃO FINAL			Raça		Aprumos		Harmonia	
			3		3		5	
INFORMAÇÕES		Pai		Avô Materno		Prenhez		
		CIA TYSON HJ		LITIO (AJ)		S089I		

**MÃE PRECOCE**  
**MÃE CEIP**

\* Valores Genômicos

03

**A0880** Nasc. **29/09/2020** CEIP Nº **00453/22**

		Prova Gráfica						
ÍNDICES	Acc	%	-3	-2	-1	1	2	3
ICIAGen	12,56	0,72	5,0					
IDESM	6,09	0,76	20,0					
RMat	14,70	0,34	10,0					
IFRIG	6,28	0,53	10,0					
SOBREANO DEPh								
IPP	905,38							
PV	453,56							
REVISÃO FINAL			Raça		Aprumos		Harmonia	
			3		3		3	
INFORMAÇÕES		Pai		Avô Materno		Prenhez		
		CIA GANDHI HJ		CIA CORIXO		KAIAPO PARM		

**MÃE PRECOCE**

\* Valores Genômicos

04

**A1327** Nasc. **13/10/2020** CEIP Nº **00412/22**

		Prova Gráfica						
ÍNDICES	Acc	%	-3	-2	-1	1	2	3
ICIAGen	11,16	0,73	5,0					
IDESM	12,40	0,77	10,0					
RMat	10,51	0,49	20,0					
IFRIG	2,48	0,58	30,0					
SOBREANO DEPh								
IPP	902,35							
PV	453,42							
REVISÃO FINAL			Raça		Aprumos		Harmonia	
			3		2		3	
INFORMAÇÕES		Pai		Avô Materno		Prenhez		
		ELLIN AJ		MARCO (CFM)		CIA XEREU FS		

**MÃE PRECOCE**  
**MÃE CEIP**

\* Valores Genômicos

05

**A0295** Nasc. **28/08/2020** CEIP Nº **00514/22**

		Prova Gráfica						
ÍNDICES	Acc	%	-3	-2	-1	1	2	3
ICIAGen	20,55	0,75	0,1					
IDESM	13,58	0,78	5,0					
RMat	23,67	0,48	5,0					
IFRIG	10,92	0,61	0,5					
SOBREANO DEPh								
IPP	887,65							
PV	451,62							
REVISÃO FINAL			Raça		Aprumos		Harmonia	
			4		3		3	
INFORMAÇÕES		Pai		Avô Materno		Prenhez		
		ASSIS (AJ)		LITIO (AJ)		CIA RANGER		

**MÃE PRECOCE**  
**MÃE CEIP**

\* Valores Genômicos

06

**A0342** Nasc. **29/08/2020** CEIP Nº **00339/22**

		Prova Gráfica						
ÍNDICES	Acc	%	-3	-2	-1	1	2	3
ICIAGen	20,14	0,74	0,1					
IDESM	24,43	0,78	0,5					
RMat	10,12	0,41	20,0					
IFRIG	10,23	0,55	1,0					
SOBREANO DEPh								
IPP	892,79							
PV	454,48							
REVISÃO FINAL			Raça		Aprumos		Harmonia	
			3		3		5	
INFORMAÇÕES		Pai		Avô Materno		Prenhez		
		CIA ROGERS		PAINT CODIGO		CIA XAVANTE		

**MÃE PRECOCE**  
**MÃE CEIP**

\* Valores Genômicos

## LOTE 10



Quantidade: **09 Novilhas**

Página 02 de 02

[Confira este Lote](#)

07

**A0447** Nasc. **01/09/2020** CEIP Nº **00632/22**

Prova Gráfica

ÍNDICES	Acc	%	-3	-2	-1	1	2	3
ICIAGen	18,45	0,74	0,5					
IDESM	20,50	0,77	1,0					
RMat	15,06	0,48	10,0					
IFRIG	-1,68	0,57						
SOBREANO DEPh								
IPP	898,16							
PV	459,34							
REVISÃO FINAL			Raça		Aprumos		Harmonia	
			4		2		5	

INFORMAÇÕES

**Pai**  
DAKOTAAJ

**Avô Materno**  
LITIO (AJ)

**Prenhez**  
CIA XAVANTE

**MÃE PRECOCE**  
**MÃE CEIP**

\*Valores Genômicos

08

**A0967** Nasc. **03/10/2020** CEIP Nº **00356/22**

Prova Gráfica

ÍNDICES	Acc	%	-3	-2	-1	1	2	3
ICIAGen	15,79	0,73	1,0					
IDESM	22,29	0,77	0,5					
RMat	16,80	0,36	10,0					
IFRIG	6,02	0,53	10,0					
SOBREANO DEPh								
IPP	911,26							
PV	462,45							
REVISÃO FINAL			Raça		Aprumos		Harmonia	
			3		3		4	

INFORMAÇÕES

**Pai**  
CIA GAPODA MATA

**Avô Materno**  
LITIO (AJ)

**Prenhez**  
RM

**MÃE CEIP**

\*Valores Genômicos

09

**A1392** Nasc. **15/10/2020** CEIP Nº **00537/22**

Prova Gráfica

ÍNDICES	Acc	%	-3	-2	-1	1	2	3
ICIAGen	12,77	0,73	5,0					
IDESM	13,03	0,77	5,0					
RMat	14,48	0,37	10,0					
IFRIG	2,05	0,53	30,0					
SOBREANO DEPh								
IPP	902,92							
PV	454,79							
REVISÃO FINAL			Raça		Aprumos		Harmonia	
			4		2		4	

INFORMAÇÕES

**Pai**  
CIA TOMMY

**Avô Materno**  
ASSIS (AJ)

**Prenhez**  
CIA GUARANTA AJ

**MÃE PRECOCE**  
**MÃE CEIP**

\*Valores Genômicos

## LOTE 11



Quantidade: **09 Novilhas**

Página 01 de 02

[Confira este Lote](#)

01

**A0229** Nasc. **26/08/2020** CEIP Nº **00404/22**

Prova Gráfica

ÍNDICES	Acc	%	-3	-2	-1	1	2	3
ICIAGen	12,83	0,74	5,0					
IDESM	10,04	0,78	10,0					
RMat	18,23	0,48	5,0					
IFRIG	6,24	0,58	10,0					
SOBREANO		DEPh						
IPP	904,97							
PV	452,32							
REVISÃO FINAL			Raça	Aprumos	Harmonia			
			3	2	4			

INFORMAÇÕES

**Pai**

DAKOTA AJ

**Avô Materno**

ASSIS (AJ)

**Prenhez**

IGUACU FM

**MÃE PRECOCE**  
**MÃE CEIP**

\* Valores Genômicos

02

**A0265** Nasc. **27/08/2020** CEIP Nº **00363/22**

Prova Gráfica

ÍNDICES	Acc	%	-3	-2	-1	1	2	3
ICIAGen	13,61	0,75	5,0					
IDESM	17,43	0,78	5,0					
RMat	14,65	0,39	10,0					
IFRIG	5,79	0,55	10,0					
SOBREANO		DEPh						
IPP	899,15							
PV	455,70							
REVISÃO FINAL			Raça	Aprumos	Harmonia			
			3	4	4			

INFORMAÇÕES

**Pai**

CIA ROGERS

**Avô Materno**

LITIO (AJ)

**Prenhez**

IGUACU FM

**MÃE PRECOCE**  
**MÃE CEIP**

\* Valores Genômicos

03

**A0319** Nasc. **28/08/2020** CEIP Nº **00533/22**

Prova Gráfica

ÍNDICES	Acc	%	-3	-2	-1	1	2	3
ICIAGen	13,75	0,74	5,0					
IDESM	18,24	0,77	5,0					
RMat	14,49	0,37	10,0					
IFRIG	9,00	0,54	5,0					
SOBREANO		DEPh						
IPP	905,02							
PV	450,53							
REVISÃO FINAL			Raça	Aprumos	Harmonia			
			4	4	5			

INFORMAÇÕES

**Pai**

CIA ROGERS

**Avô Materno**

JATA JUMBO

**Prenhez**

RM

**MÃE PRECOCE**  
**MÃE CEIP**

\* Valores Genômicos

04

**A0326** Nasc. **28/08/2020** CEIP Nº **00371/22**

Prova Gráfica

ÍNDICES	Acc	%	-3	-2	-1	1	2	3
ICIAGen	11,19	0,73	5,0					
IDESM	21,36	0,77	0,5					
RMat	19,19	0,39	5,0					
IFRIG	5,92	0,59	10,0					
SOBREANO		DEPh						
IPP	891,55							
PV	453,96							
REVISÃO FINAL			Raça	Aprumos	Harmonia			
			3	4	5			

INFORMAÇÕES

**Pai**

CIA TYSON HJ

**Avô Materno**

PAINT GLUTAO

**Prenhez**

RM

**MÃE PRECOCE**  
**MÃE CEIP**

\* Valores Genômicos

05

**A0347** Nasc. **29/08/2020** CEIP Nº **00377/22**

Prova Gráfica

ÍNDICES	Acc	%	-3	-2	-1	1	2	3
ICIAGen	9,95	0,73	5,0					
IDESM	16,14	0,77	5,0					
RMat	16,11	0,37	10,0					
IFRIG	7,57	0,56	5,0					
SOBREANO		DEPh						
IPP	905,65							
PV	456,42							
REVISÃO FINAL			Raça	Aprumos	Harmonia			
			3	4	5			

INFORMAÇÕES

**Pai**

CIA TYSON HJ

**Avô Materno**

LITIO (AJ)

**Prenhez**

CIA PARANATINGA AJ

**MÃE PRECOCE**  
**MÃE CEIP**

\* Valores Genômicos

06

**A0388** Nasc. **30/08/2020** CEIP Nº **00582/22**

Prova Gráfica

ÍNDICES	Acc	%	-3	-2	-1	1	2	3
ICIAGen	10,25	0,72	5,0					
IDESM	8,41	0,76	20,0					
RMat	10,79	0,34	20,0					
IFRIG	10,28	0,52	1,0					
SOBREANO		DEPh						
IPP	887,44							
PV	449,93							
REVISÃO FINAL			Raça	Aprumos	Harmonia			
			4	3	4			

INFORMAÇÕES

**Pai**

T0545

**Avô Materno**

CIA CÔRIXO

**Prenhez**

CIA PARANATINGA AJ

**MÃE PRECOCE**  
**MÃE CEIP**

\* Valores Genômicos



## LOTE 11



Quantidade: **09 Novilhas**

Página 02 de 02

07

**A0459** Nasc. **02/09/2020** CEIP N° **00540/22**

Prova Gráfica

ÍNDICES	Acc	%	-3	-2	-1	1	2	3
ICIAGen	11,50	0,73	5,0					
IDESM	19,57	0,77	1,0					
RMat	18,69	0,38	5,0					
IFRIG	6,67	0,59	5,0					
SOBREANO DEPh								
IPP	904,63							
PV	455,41							
REVISÃO FINAL			Raça		Aprumos		Harmonia	
			4		4		5	

INFORMAÇÕES

**Pai**

CIA TYSON HJ

**Avô Materno**

PAINT GLUTAO

**Prenhez**

CIA XEREU FS

**MÃE PRECOCE**  
**MÃE CEIP**

\* Valores Genômicos

08

**A1248** Nasc. **10/10/2020** CEIP N° **00570/22**

Prova Gráfica

ÍNDICES	Acc	%	-3	-2	-1	1	2	3
ICIAGen	10,41	0,72	5,0					
IDESM	11,32	0,76	10,0					
RMat	11,51	0,38	20,0					
IFRIG	5,52	0,51	10,0					
SOBREANO DEPh								
IPP	905,20							
PV	455,86							
REVISÃO FINAL			Raça		Aprumos		Harmonia	
			4		4		5	

INFORMAÇÕES

**Pai**

ABRAAO PTZ

**Avô Materno**

REPROD.MULTIPLIO

**Prenhez**

CIA XAVANTE

\* Valores Genômicos

09

**A1409** Nasc. **16/10/2020** CEIP N° **00534/22**

Prova Gráfica

ÍNDICES	Acc	%	-3	-2	-1	1	2	3
ICIAGen	13,36	0,74	5,0					
IDESM	17,87	0,78	5,0					
RMat	13,16	0,39	20,0					
IFRIG	3,77	0,55	20,0					
SOBREANO DEPh								
IPP	893,96							
PV	451,57							
REVISÃO FINAL			Raça		Aprumos		Harmonia	
			4		3		4	

INFORMAÇÕES

**Pai**

CIA ROGERS

**Avô Materno**

ASSIS (AJ)

**Prenhez**

CIA GUARANTA AJ

**MÃE PRECOCE**  
**MÃE CEIP**

\* Valores Genômicos

## LOTE 12



Quantidade: **09 Novilhas**

Página 01 de 02

01

**A1932** Nasc. **18/11/2020** CEIP Nº **00347/22**

		Prova Gráfica						
ÍNDICES	Acc	%	-3	-2	-1	1	2	3
ICIAGen	18,48	0,72	0,5					
IDESM	16,14	0,77	5,0					
RMat	16,51	0,37	10,0					
IFRIG	5,97	0,55	10,0					
SOBREANO		DEPh						
IPP	886,84							
PV	456,49							
REVISÃO FINAL			Raça	Aprumos	Harmonia			
			3	2	5			
INFORMAÇÕES		Pai	Avô Materno	Prenhez				
		CIA CHAPLIN HJ	LITIO (AJ)	RM				

**MÃE PRECOCE**  
**MÃE CEIP**

\*Valores Genômicos

02

**A1963** Nasc. **19/11/2020** CEIP Nº **00314/22**

		Prova Gráfica						
ÍNDICES	Acc	%	-3	-2	-1	1	2	3
ICIAGen	16,71	0,72	0,5					
IDESM	24,41	0,76	0,5					
RMat	16,59	0,38	10,0					
IFRIG	7,81	0,54	5,0					
SOBREANO		DEPh						
IPP	908,70							
PV	452,22							
REVISÃO FINAL			Raça	Aprumos	Harmonia			
			2	3	4			
INFORMAÇÕES		Pai	Avô Materno	Prenhez				
		JAPURAFST	PAINT PHANTON	CIA ARIPUANA AJ				

**MÃE CEIP**

\*Valores Genômicos

03

**A2054** Nasc. **23/11/2020** CEIP Nº **00642/22**

		Prova Gráfica						
ÍNDICES	Acc	%	-3	-2	-1	1	2	3
ICIAGen	14,54	0,75	5,0					
IDESM	19,80	0,78	1,0					
RMat	11,94	0,40	20,0					
IFRIG	9,56	0,56	5,0					
SOBREANO		DEPh						
IPP	894,80							
PV	457,25							
REVISÃO FINAL			Raça	Aprumos	Harmonia			
			4	2	3			
INFORMAÇÕES		Pai	Avô Materno	Prenhez				
		CIA ROGERS	PAINT NITRO	CIA XERIFE FS				

**MÃE PRECOCE**  
**MÃE CEIP**

\*Valores Genômicos

04

**A2097** Nasc. **25/11/2020** CEIP Nº **00353/22**

		Prova Gráfica						
ÍNDICES	Acc	%	-3	-2	-1	1	2	3
ICIAGen	16,15	0,71	1,0					
IDESM	20,16	0,76	1,0					
RMat	10,56	0,34	20,0					
IFRIG	2,32	0,51	30,0					
SOBREANO		DEPh						
IPP	909,96							
PV	456,50							
REVISÃO FINAL			Raça	Aprumos	Harmonia			
			3	2	4			
INFORMAÇÕES		Pai	Avô Materno	Prenhez				
		JAPURAFST	QLT KING	CIA XERIFE FS				

**MÃE PRECOCE**

\*Valores Genômicos

05

**A2459** Nasc. **26/12/2020** CEIP Nº **00361/22**

		Prova Gráfica						
ÍNDICES	Acc	%	-3	-2	-1	1	2	3
ICIAGen	13,98	0,72	5,0					
IDESM	14,80	0,76	5,0					
RMat	15,52	0,38	10,0					
IFRIG	5,48	0,53	10,0					
SOBREANO		DEPh						
IPP	910,50							
PV	456,94							
REVISÃO FINAL			Raça	Aprumos	Harmonia			
			3	3	4			
INFORMAÇÕES		Pai	Avô Materno	Prenhez				
		CIA OMEGA HJ	ORGULHO (CFM)	VINHATICO 3BA				

**MÃE PRECOCE**

\*Valores Genômicos

06

**A2462** Nasc. **26/12/2020** CEIP Nº **00645/22**

		Prova Gráfica						
ÍNDICES	Acc	%	-3	-2	-1	1	2	3
ICIAGen	16,55	0,73	0,5					
IDESM	14,10	0,77	5,0					
RMat	19,42	0,36	5,0					
IFRIG	11,63	0,54	0,5					
SOBREANO		DEPh						
IPP	904,12							
PV	457,50							
REVISÃO FINAL			Raça	Aprumos	Harmonia			
			4	3	4			
INFORMAÇÕES		Pai	Avô Materno	Prenhez				
		CIA GANDHI HJ	PAINT NITRO	CIA GUARANTA AJ				

**MÃE CEIP**

\*Valores Genômicos

## LOTE 12



Quantidade: **09 Novilhas**

Página 02 de 02

07

**A2614** Nasc. **14/01/2021** CEIP Nº **00648/22**

Prova Gráfica

ÍNDICES	Acc	%	-3	-2	-1	1	2	3
ICIAGen	14,71	0,74	1,0					
IDESM	17,50	0,78	5,0					
RMat	18,63	0,49	5,0					
IFRIG	6,42	0,59	10,0					
SOBREANO DEPh								
IPP	894,93							
PV	456,79							
REVISÃO FINAL			Raça		Aprumos		Harmonia	
			4		2		4	

INFORMAÇÕES

**Pai**

DAKOTA AJ

**Avô Materno**

PAINT NITRO

**Prenhez**

CIA TYSON HJ

**MÃE PRECOCE**  
**MÃE CEIP**

\*Valores Genômicos

08

**A2641** Nasc. **06/02/2021** CEIP Nº **00515/22**

Prova Gráfica

ÍNDICES	Acc	%	-3	-2	-1	1	2	3
ICIAGen	19,11	0,73	0,5					
IDESM	18,04	0,77	5,0					
RMat	18,52	0,37	5,0					
IFRIG	4,37	0,56	20,0					
SOBREANO DEPh								
IPP	891,09							
PV	454,88							
REVISÃO FINAL			Raça		Aprumos		Harmonia	
			4		2		4	

INFORMAÇÕES

**Pai**

CIA CHAPLIN HJ

**Avô Materno**

CIA ROGERS

**Prenhez**

CIA ALABAMA M.SOL

**MÃE PRECOCE**  
**MÃE CEIP**

\*Valores Genômicos

09

**A2722** Nasc. **17/02/2021** CEIP Nº **00519/22**

Prova Gráfica

ÍNDICES	Acc	%	-3	-2	-1	1	2	3
ICIAGen	16,81	0,74	0,5					
IDESM	15,98	0,78	5,0					
RMat	16,18	0,39	10,0					
IFRIG	6,55	0,55	10,0					
SOBREANO DEPh								
IPP	900,26							
PV	456,03							
REVISÃO FINAL			Raça		Aprumos		Harmonia	
			4		2		4	

INFORMAÇÕES

**Pai**

CIA ROGERS

**Avô Materno**

ASSIS (AJ)

**Prenhez**

CIA ALABAMA M.SOL

**MÃE PRECOCE**

\*Valores Genômicos

## LOTE 13



Quantidade: **10 Novilhas**

Página 01 de 02

[Confira este Lote](#)

**01**

**V2626** Nasc. **18/01/2021** CEIP Nº **06609/22**

Prova Gráfica

ÍNDICES	Acc	%	-3	-2	-1	1	2	3
ICIAGen	18,62	0,71	0,5					
IDESM	22,40	0,76	0,5					
RMat	9,38	0,32	20,0					
IFRIG	7,95	0,52	5,0					
SOBREANO		DEPh						
IPP	891,44							
PV	456,05							
REVISÃO FINAL			Raça		Aprumos		Harmonia	
			4		2		5	
INFORMAÇÕES			Pai		Avô Materno		Prenhez	
			M220S908018		PAINT PHANTON		CIA METEORO FARPAL	

**02**

**U7779** Nasc. **25/07/2020** CEIP Nº **06022/22**

Prova Gráfica

ÍNDICES	Acc	%	-3	-2	-1	1	2	3
ICIAGen	12,36	0,72	5,0					
IDESM	17,90	0,76	5,0					
RMat	16,16	0,38	10,0					
IFRIG	7,40	0,53	5,0					
SOBREANO		DEPh						
IPP	900,32							
PV	454,96							
REVISÃO FINAL			Raça		Aprumos		Harmonia	
			2		2		5	
INFORMAÇÕES			Pai		Avô Materno		Prenhez	
			CIA OIAPOQUE HJ		PAINT IMPACTO		CIA METEORO FARPAL	

**03**

**U0447** Nasc. **07/08/2020** CEIP Nº **06314/22**

Prova Gráfica

ÍNDICES	Acc	%	-3	-2	-1	1	2	3
ICIAGen	22,06	0,74	0,1					
IDESM	16,90	0,77	5,0					
RMat	23,05	0,49	5,0					
IFRIG	8,30	0,61	5,0					
SOBREANO		DEPh						
IPP	886,32							
PV	458,87							
REVISÃO FINAL			Raça		Aprumos		Harmonia	
			3		3		3	
INFORMAÇÕES			Pai		Avô Materno		Prenhez	
			ASSIS (AJ)		PARDO FM		CIA IGAPÓ DA MATA	

**04**

**U0610** Nasc. **11/08/2020** CEIP Nº **06125/22**

Prova Gráfica

ÍNDICES	Acc	%	-3	-2	-1	1	2	3
ICIAGen	15,39	0,72	1,0					
IDESM	14,40	0,77	5,0					
RMat	15,01	0,35	10,0					
IFRIG	4,93	0,50	20,0					
SOBREANO		DEPh						
IPP	890,84							
PV	455,16							
REVISÃO FINAL			Raça		Aprumos		Harmonia	
			3		3		5	
INFORMAÇÕES			Pai		Avô Materno		Prenhez	
			CAMBAUVA FST		ASSIS (AJ)		T0579	

**05**

**U0642** Nasc. **13/08/2020** CEIP Nº **06621/22**

Prova Gráfica

ÍNDICES	Acc	%	-3	-2	-1	1	2	3
ICIAGen	12,32	0,73	5,0					
IDESM	15,70	0,76	5,0					
RMat	12,47	0,37	20,0					
IFRIG	6,76	0,53	5,0					
SOBREANO		DEPh						
IPP	916,95							
PV	456,66							
REVISÃO FINAL			Raça		Aprumos		Harmonia	
			5		4		5	
INFORMAÇÕES			Pai		Avô Materno		Prenhez	
			CIA ROGERS		M220P759015		T0579	

**06**

**U0683** Nasc. **17/08/2020** CEIP Nº **06129/22**

Prova Gráfica

ÍNDICES	Acc	%	-3	-2	-1	1	2	3
ICIAGen	13,66	0,72	5,0					
IDESM	10,10	0,76	10,0					
RMat	13,80	0,45	10,0					
IFRIG	4,52	0,57	20,0					
SOBREANO		DEPh						
IPP	898,49							
PV	451,21							
REVISÃO FINAL			Raça		Aprumos		Harmonia	
			3		2		5	
INFORMAÇÕES			Pai		Avô Materno		Prenhez	
			ASSIS (AJ)		M220P401415		PIATA AJ	

## LOTE 13



Quantidade: **10 Novilhas**

Página 02 de 02

[▶ Confira este Lote](#)

07

**U1077** Nasc. **19/09/2020** CEIP Nº **06137/22**

Prova Gráfica

ÍNDICES	Acc	%	-3	-2	-1	1	2	3
ICIAGen	12,35	0,72	5,0					
IDESM	14,00	0,76	5,0					
RMat	9,23	0,37	20,0					
IFRIG	4,78	0,50	20,0					
SOBREANO DEPh								
IPP	890,13							
PV	453,65							
REVISÃO FINAL			Raça	Aprumos	Harmonia			
			3	2	4			

INFORMAÇÕES

**Pai**

JATA MAGNUM

**Avô Materno**

PAINT PERSEU

**Prenhez**

CIA IGAPO DA MATA

**MÃE PRECOCE**

\*Valores Genômicos

08

**U1267** Nasc. **20/10/2020** CEIP Nº **06345/22**

Prova Gráfica

ÍNDICES	Acc	%	-3	-2	-1	1	2	3
ICIAGen	17,79	0,73	0,5					
IDESM	17,80	0,77	5,0					
RMat	13,46	0,40	10,0					
IFRIG	10,28	0,52	1,0					
SOBREANO DEPh								
IPP	889,24							
PV	454,96							
REVISÃO FINAL			Raça	Aprumos	Harmonia			
			3	3	5			

INFORMAÇÕES

**Pai**

JATA MAGNUM

**Avô Materno**

PAINT NITRO

**Prenhez**

CAXAMBU FM

**MÃE PRECOCE**  
**MÃE CEIP**

\*Valores Genômicos

09

**U4024** Nasc. **15/09/2020** CEIP Nº **06385/22**

Prova Gráfica

ÍNDICES	Acc	%	-3	-2	-1	1	2	3
ICIAGen	20,84	0,73	0,1					
IDESM	20,70	0,77	1,0					
RMat	17,65	0,39	5,0					
IFRIG	6,48	0,54	10,0					
SOBREANO DEPh								
IPP	898,21							
PV	456,31							
REVISÃO FINAL			Raça	Aprumos	Harmonia			
			3	2	4			

INFORMAÇÕES

**Pai**

CIA GANDHI HJ

**Avô Materno**

LITIO (A.J)

**Prenhez**

CIA IGAPO DA MATA

**MÃE PRECOCE**  
**MÃE CEIP**

\*Valores Genômicos

10

**U10004** Nasc. **22/07/2020** CEIP Nº **06108/22**

Prova Gráfica

ÍNDICES	Acc	%	-3	-2	-1	1	2	3
ICIAGen	17,96	0,73	0,5					
IDESM	18,10	0,77	5,0					
RMat	19,21	0,37	5,0					
IFRIG	6,08	0,54	10,0					
SOBREANO DEPh								
IPP	900,51							
PV	455,70							
REVISÃO FINAL			Raça	Aprumos	Harmonia			
			2	2	4			

INFORMAÇÕES

**Pai**

CIA GANDHI HJ

**Avô Materno**

CIA CARIBU

**Prenhez**

CIA IGAPO DA MATA

**MÃE PRECOCE**  
**MÃE CEIP**

\*Valores Genômicos



## LOTE 14



Quantidade: **10 Novilhas**

Página 01 de 02

[▶ Confira este Lote](#)

01

**V2641** Nasc. **21/01/2021** CEIP Nº **06448/22**

Prova Gráfica

ÍNDICES	Acc	%	-3	-2	-1	1	2	3
ICIAGen	19,27	0,72	0,5					
IDESM	20,60	0,76	1,0					
RMat	17,88	0,38	5,0					
IFRIG	6,61	0,52	5,0					
SOBREANO		DEPh						
IPP	912,79							
PV	456,61							
REVISÃO FINAL			Raça		Aprumos		Harmonia	
			3		3		4	

INFORMAÇÕES Pai **M220594I 218** Avô Materno **LITIO (AJ)** Prenhez **CARMENERE AJ**

**MÃE PRECOCE**  
**MÃE CEIP**

\*Valores Genômicos

02

**V0086** Nasc. **14/01/2021** CEIP Nº **06603/22**

Prova Gráfica

ÍNDICES	Acc	%	-3	-2	-1	1	2	3
ICIAGen	15,38	0,73	1,0					
IDESM	27,00	0,77	0,1					
RMat	16,93	0,38	10,0					
IFRIG	4,38	0,55	20,0					
SOBREANO		DEPh						
IPP	907,55							
PV	460,89							
REVISÃO FINAL			Raça		Aprumos		Harmonia	
			4		3		3	

INFORMAÇÕES Pai **M22057733I 8** Avô Materno **CIA CARIBU** Prenhez **DAKOTA AJ**

**MÃE PRECOCE**  
**MÃE CEIP**

\*Valores Genômicos

03

**V0092** Nasc. **15/01/2021** CEIP Nº **06270/22**

Prova Gráfica

ÍNDICES	Acc	%	-3	-2	-1	1	2	3
ICIAGen	12,57	0,71	5,0					
IDESM	13,40	0,76	5,0					
RMat	11,83	0,35	20,0					
IFRIG	10,93	0,53	0,5					
SOBREANO		DEPh						
IPP	885,66							
PV	449,64							
REVISÃO FINAL			Raça		Aprumos		Harmonia	
			3		2		3	

INFORMAÇÕES Pai **M220594I 218** Avô Materno **CIA CORIXO** Prenhez **CARMENERE AJ**

**MÃE PRECOCE**

\*Valores Genômicos

04

**V0095** Nasc. **16/01/2021** CEIP Nº **06437/22**

Prova Gráfica

ÍNDICES	Acc	%	-3	-2	-1	1	2	3
ICIAGen	14,33	0,72	5,0					
IDESM	11,80	0,76	10,0					
RMat	17,43	0,37	5,0					
IFRIG	8,76	0,53	5,0					
SOBREANO		DEPh						
IPP	895,95							
PV	454,68							
REVISÃO FINAL			Raça		Aprumos		Harmonia	
			3		3		2	

INFORMAÇÕES Pai **M220538I 01 8** Avô Materno **CIA METEORO FARPA** Prenhez **CARMENERE AJ**

**MÃE PRECOCE**  
**MÃE CEIP**

\*Valores Genômicos

05

**V0121** Nasc. **14/01/2021** CEIP Nº **06274/22**

Prova Gráfica

ÍNDICES	Acc	%	-3	-2	-1	1	2	3
ICIAGen	12,44	0,73	5,0					
IDESM	11,20	0,77	10,0					
RMat	11,70	0,45	20,0					
IFRIG	5,15	0,53	10,0					
SOBREANO		DEPh						
IPP	896,75							
PV	456,60							
REVISÃO FINAL			Raça		Aprumos		Harmonia	
			3		2		4	

INFORMAÇÕES Pai **PROFESSOR BAL** Avô Materno **PAINT INCAL** Prenhez **CIA ULTRA**

\*Valores Genômicos

06

**V0170** Nasc. **10/02/2021** CEIP Nº **06278/22**

Prova Gráfica

ÍNDICES	Acc	%	-3	-2	-1	1	2	3
ICIAGen	12,03	0,73	5,0					
IDESM	7,50	0,76	20,0					
RMat	13,46	0,44	10,0					
IFRIG	9,16	0,53	5,0					
SOBREANO		DEPh						
IPP	890,99							
PV	449,57							
REVISÃO FINAL			Raça		Aprumos		Harmonia	
			3		2		3	

INFORMAÇÕES Pai **PROFESSOR BAL** Avô Materno **PAINT PHANTON** Prenhez **CARMENERE AJ**

**MÃE PRECOCE**

\*Valores Genômicos



[▶ Confira este Lote](#)

Quantidade: **10 Novilhas**

Página 02 de 02

## LOTE 14

07

**V2615** Nasc. **15/01/2021** CEIP Nº **06287/22**

Prova Gráfica

ÍNDICES	Acc	%	-3	-2	-1	1	2	3
ICIAGen	11,73	0,72	5,0					
IDESM	11,00	0,76	10,0					
RMat	8,22	0,43	30,0					
IFRIG	9,88	0,52	1,0					
SOBREANO DEPh								
IPP	899,05							
PV	449,27							
REVISÃO FINAL			Raça	Aprumos	Harmonia			
			3	2	4			

INFORMAÇÕES **Pai** **Avô Materno** **Prenhez**  
PROFESSOR BAL. PAINT PHANTON. CAXAMBU FM.

**MÃE PRECOCE**

\*Valores Genômicos

08

**V2693** Nasc. **02/03/2021** CEIP Nº **06296/22**

Prova Gráfica

ÍNDICES	Acc	%	-3	-2	-1	1	2	3
ICIAGen	14,76	0,74	1,0					
IDESM	20,20	0,78	1,0					
RMat	20,33	0,40	5,0					
IFRIG	1,58	0,55						
SOBREANO DEPh								
IPP	904,78							
PV	462,61							
REVISÃO FINAL			Raça	Aprumos	Harmonia			
			3	2	4			

INFORMAÇÕES **Pai** **Avô Materno** **Prenhez**  
CIA CARIBU. ASSIS (A.J). RM.

**MÃE PRECOCE**

\*Valores Genômicos

09

**V2673** Nasc. **01/02/2021** CEIP Nº **06107/22**

Prova Gráfica

ÍNDICES	Acc	%	-3	-2	-1	1	2	3
ICIAGen	21,88	0,73	0,1					
IDESM	29,40	0,77	0,1					
RMat	16,29	0,37	10,0					
IFRIG	5,27	0,53	10,0					
SOBREANO DEPh								
IPP	885,28							
PV	461,20							
REVISÃO FINAL			Raça	Aprumos	Harmonia			
			2	2	3			

INFORMAÇÕES **Pai** **Avô Materno** **Prenhez**  
M220S04I 718. PAINT NITRO. CIA KILLER DA MATA.

**MÃE CEIP**

\*Valores Genômicos

10

**V2700** Nasc. **04/03/2021** CEIP Nº **06297/22**

Prova Gráfica

ÍNDICES	Acc	%	-3	-2	-1	1	2	3
ICIAGen	12,72	0,74	5,0					
IDESM	19,00	0,77	1,0					
RMat	18,55	0,40	5,0					
IFRIG	3,79	0,54	20,0					
SOBREANO DEPh								
IPP	896,46							
PV	458,48							
REVISÃO FINAL			Raça	Aprumos	Harmonia			
			3	2	3			

INFORMAÇÕES **Pai** **Avô Materno** **Prenhez**  
CIA CARIBU. LITIO (A.J). CIA KILLER DA MATA.

**MÃE PRECOCE**

\*Valores Genômicos



## LOTE 15

Quantidade: **08 Novilhas**

Página 01 de 02

Confira este Lote

01

**A0001** Nasc. **22/09/2020** CEIP Nº **02559/22**

ÍNDICES		Acc	%	-3	-2	-1	1	2	3
ICIAGen	5,26	0,74	20,0						
IDESM	6,50	0,77	20,0						
RMat	17,51	0,47	5,0						
IFRIG	-1,70	0,59							
SOBREANO		DEPh							
IPP	909,98								
PV	457,36								
REVISÃO FINAL				Raça		Aprumos		Harmonia	
				4		3		5	

INFORMAÇÕES	Pai	Avô Materno	Prenhez
	LITIO (AJ)	PAINT IMPULSO	CIA GANDHI HU

**MÃE PRECOCE**

\*Valores Genômicos

02

**A0005** Nasc. **28/09/2020** CEIP Nº **02570/22**

ÍNDICES		Acc	%	-3	-2	-1	1	2	3
ICIAGen	14,62	0,74	1,0						
IDESM	5,20	0,78	30,0						
RMat	16,12	0,46	10,0						
IFRIG	11,65	0,59	0,5						
SOBREANO		DEPh							
IPP	887,24								
PV	453,95								
REVISÃO FINAL				Raça		Aprumos		Harmonia	
				4		4		5	

INFORMAÇÕES	Pai	Avô Materno	Prenhez
	ASSIS (AJ)	LITIO (AJ)	CIA DETROIT OL

**MÃE PRECOCE**  
**MÃE CEIP**

\*Valores Genômicos

03

**A0007** Nasc. **28/09/2020** CEIP Nº **02571/22**

ÍNDICES		Acc	%	-3	-2	-1	1	2	3
ICIAGen	7,60	0,75	10,0						
IDESM	14,90	0,78	5,0						
RMat	20,02	0,41	5,0						
IFRIG	0,05	0,55							
SOBREANO		DEPh							
IPP	903,92								
PV	459,41								
REVISÃO FINAL				Raça		Aprumos		Harmonia	
				4		3		5	

INFORMAÇÕES	Pai	Avô Materno	Prenhez
	CIA CARIBU	TORPEDO PA	CIA GANDHI HU

**MÃE PRECOCE**  
**MÃE CEIP**

\*Valores Genômicos

04

**A0064** Nasc. **22/11/2020** CEIP Nº **02588/22**

ÍNDICES		Acc	%	-3	-2	-1	1	2	3
ICIAGen	12,69	0,75	5,0						
IDESM	15,30	0,78	5,0						
RMat	16,79	0,50	10,0						
IFRIG	2,97	0,60	30,0						
SOBREANO		DEPh							
IPP	901,39								
PV	459,74								
REVISÃO FINAL				Raça		Aprumos		Harmonia	
				4		3		4	

INFORMAÇÕES	Pai	Avô Materno	Prenhez
	DAKOTA AJ	PAINT NITRO	CIA SELETO SM

**MÃE PRECOCE**  
**MÃE CEIP**

\*Valores Genômicos





[Confira este Lote](#)

## LOTE 15

Quantidade: **08 Novilhas**

Página 02 de 02

05

**A0080** Nasc. **26/12/2020** CEIP Nº **02591/22**

ÍNDICES		Acc	%	-3	-2	-1	1	2	3
ICIAGen	10,94	0,74	5,0						
IDESM	13,50	0,77	5,0						
RMat	14,66	0,50	10,0						
IFRIG	7,07	0,58	5,0						
SOBREANO		DEPh							
IPP	915,53								
PV	453,83								
REVISÃO FINAL				Raça		Aprumos		Harmonia	
				4		3		5	
INFORMAÇÕES		Pai		Avô Materno		Prenhez			
		DAKOTA AJ		PAINT GRAAL		CIA GANDHI HU			

**MÃE PRECOCE**  
**MÃE CEIP**

\*Valores Genômicos

06

**A0133** Nasc. **08/02/2021** CEIP Nº **02548/22**

ÍNDICES		Acc	%	-3	-2	-1	1	2	3
ICIAGen	14,69	0,75	1,0						
IDESM	5,30	0,78	30,0						
RMat	22,15	0,49	5,0						
IFRIG	8,26	0,61	5,0						
SOBREANO		DEPh							
IPP	891,43								
PV	453,45								
REVISÃO FINAL				Raça		Aprumos		Harmonia	
				3		3		4	
INFORMAÇÕES		Pai		Avô Materno		Prenhez			
		ASSIS (AJ)		LITIO (AJ)		JATA MAGNUM			

**MÃE PRECOCE**  
**MÃE CEIP**

\*Valores Genômicos

07

**A0174** Nasc. **15/02/2021** CEIP Nº **02555/22**

ÍNDICES		Acc	%	-3	-2	-1	1	2	3
ICIAGen	11,63	0,74	5,0						
IDESM	14,30	0,77	5,0						
RMat	17,18	0,45	5,0						
IFRIG	6,17	0,59	10,0						
SOBREANO		DEPh							
IPP	894,28								
PV	452,36								
REVISÃO FINAL				Raça		Aprumos		Harmonia	
				3		4		5	
INFORMAÇÕES		Pai		Avô Materno		Prenhez			
		ASSIS (AJ)		PAINT IMPULSO		CIA SELETO SM			

**MÃE PRECOCE**  
**MÃE CEIP**

\*Valores Genômicos

08

**A0200** Nasc. **20/02/2021** CEIP Nº **02623/22**

ÍNDICES		Acc	%	-3	-2	-1	1	2	3
ICIAGen	14,26	0,75	5,0						
IDESM	17,10	0,78	5,0						
RMat	14,25	0,39	10,0						
IFRIG	0,52	0,56							
SOBREANO		DEPh							
IPP	908,56								
PV	459,18								
REVISÃO FINAL				Raça		Aprumos		Harmonia	
				4		3		5	
INFORMAÇÕES		Pai		Avô Materno		Prenhez			
		CIA ROGERS		LITIO (AJ)		CIA JUBARTE DA B. ALTO			

**MÃE PRECOCE**  
**MÃE CEIP**

\*Valores Genômicos

## LOTE 16

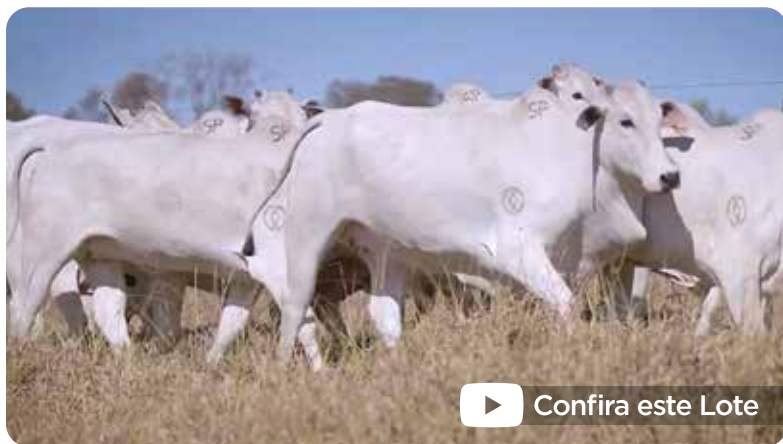

Quantidade: **10 Novilhas**

Página 01 de 02

[Confira este Lote](#)

01

**L 048** Nasc. **22/08/2020** CEIP Nº **07583/22**

Prova Gráfica

ÍNDICES	Acc	%	-3	-2	-1	1	2	3
ICIAGen	8,70	0,71	10,0					
IDESM	16,16	0,76	5,0					
RMat	11,06	0,37	20,0					
IFRIG	7,00	0,50	5,0					
SOBREANO		DEPh						
IPP	916,11							
PV	455,12							
REVISÃO FINAL			Raça	Aprumos	Harmonia			
			3	3	4			

INFORMAÇÕES

**Pai** **Avô Materno** **Prenhez**  
G247 C0085 CAXAMBU FM

**MÃE PRECOCE**

\* Valores Genômicos

02

**L 025** Nasc. **19/08/2020** CEIP Nº **07611/22**

Prova Gráfica

ÍNDICES	Acc	%	-3	-2	-1	1	2	3
ICIAGen	12,42	0,71	5,0					
IDESM	18,80	0,75	5,0					
RMat	11,54	0,33	20,0					
IFRIG	4,73	0,49	20,0					
SOBREANO		DEPh						
IPP	904,44							
PV	455,96							
REVISÃO FINAL			Raça	Aprumos	Harmonia			
			4	3	4			

INFORMAÇÕES

**Pai** **Avô Materno** **Prenhez**  
G247 CIA MEARIM CAXAMBU FM

**MÃE PRECOCE**

\* Valores Genômicos

03

**L 059** Nasc. **23/08/2020** CEIP Nº **07576/22**

Prova Gráfica

ÍNDICES	Acc	%	-3	-2	-1	1	2	3
ICIAGen	5,61	0,73	20,0					
IDESM	16,30	0,76	5,0					
RMat	17,16	0,44	5,0					
IFRIG	3,88	0,56	20,0					
SOBREANO		DEPh						
IPP	914,00							
PV	456,92							
REVISÃO FINAL			Raça	Aprumos	Harmonia			
			2	3	3			

INFORMAÇÕES

**Pai** **Avô Materno** **Prenhez**  
G247 PAINT NITRO CAXAMBU FM

**MÃE CEIP**

\* Valores Genômicos

04

**L 108** Nasc. **26/09/2020** CEIP Nº **07577/22**

Prova Gráfica

ÍNDICES	Acc	%	-3	-2	-1	1	2	3
ICIAGen	7,04	0,73	20,0					
IDESM	2,85	0,76	30,0					
RMat	10,86	0,38	20,0					
IFRIG	3,75	0,49	20,0					
SOBREANO		DEPh						
IPP	900,93							
PV	449,99							
REVISÃO FINAL			Raça	Aprumos	Harmonia			
			3	3	3			

INFORMAÇÕES

**Pai** **Avô Materno** **Prenhez**  
JATA MAGNUM CHUMBO (AJ) CIA DETROIT OL

\* Valores Genômicos

05

**L 134** Nasc. **01/10/2020** CEIP Nº **07615/22**

Prova Gráfica

ÍNDICES	Acc	%	-3	-2	-1	1	2	3
ICIAGen	8,97	0,73	10,0					
IDESM	13,70	0,76	5,0					
RMat	11,33	0,36	20,0					
IFRIG	9,51	0,52	5,0					
SOBREANO		DEPh						
IPP	907,86							
PV	458,63							
REVISÃO FINAL			Raça	Aprumos	Harmonia			
			4	3	3			

INFORMAÇÕES

**Pai** **Avô Materno** **Prenhez**  
CIA GAPO DA MATA CIA ROSSI CAXAMBU FM

**MÃE CEIP**

\* Valores Genômicos

06

**L 209** Nasc. **13/11/2020** CEIP Nº **07605/22**

Prova Gráfica

ÍNDICES	Acc	%	-3	-2	-1	1	2	3
ICIAGen	18,50	0,75	0,5					
IDESM	13,21	0,78	5,0					
RMat	21,26	0,51	5,0					
IFRIG	8,91	0,60	5,0					
SOBREANO		DEPh						
IPP	897,67							
PV	454,68							
REVISÃO FINAL			Raça	Aprumos	Harmonia			
			4	2	5			

INFORMAÇÕES

**Pai** **Avô Materno** **Prenhez**  
ASSIS (AJ) PARDO FM CIA IRIRI DA MATA

**MÃE PRECOCE**  
**MÃE CEIP**

\* Valores Genômicos

## LOTE 16

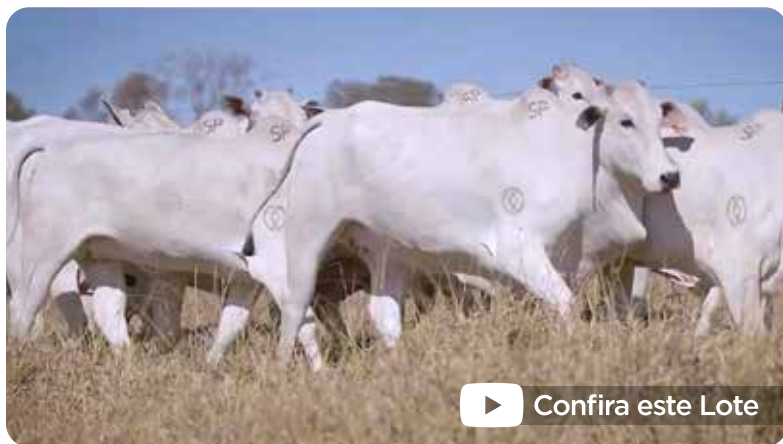

Quantidade: **10 Novilhas**

Página 02 de 02

07

**L 271** Nasc. **25/11/2020** CEIP N° **07603/22**

Prova Gráfica

ÍNDICES	Acc	%	-3	-2	-1	1	2	3
ICIAGen	15,92	0,73	1,0					
IDESM	17,20	0,77	5,0					
RMat	18,25	0,38	5,0					
IFRIG	3,65	0,50	20,0					
<b>SOBREANO DEPh</b>								
IPP	898,44							
PV	460,29							
<b>REVISÃO FINAL</b>			Raça			Aprumos		Harmonia
			3			2		3

INFORMAÇÕES	Pai	Avô Materno	Prenhez
	CIA IGAPO DA MATA	PARDO FM	CAXAMBU FM

**MÃE PRECOCE**  
**MÃE CEIP**

\*Valores Genômicos

08

**L 224** Nasc. **17/11/2020** CEIP N° **07598/22**

Prova Gráfica

ÍNDICES	Acc	%	-3	-2	-1	1	2	3
ICIAGen	8,88	0,73	10,0					
IDESM	14,80	0,77	5,0					
RMat	9,88	0,38	20,0					
IFRIG	10,68	0,55	1,0					
<b>SOBREANO DEPh</b>								
IPP	907,37							
PV	453,42							
<b>REVISÃO FINAL</b>			Raça			Aprumos		Harmonia
			3			3		3

INFORMAÇÕES	Pai	Avô Materno	Prenhez
	CIA IGAPO DA MATA	PAINT PHANTON	CAXAMBU FM

**MÃE PRECOCE**  
**MÃE CEIP**

\*Valores Genômicos

09

**L 304** Nasc. **19/12/2020** CEIP N° **07604/22**

Prova Gráfica

ÍNDICES	Acc	%	-3	-2	-1	1	2	3
ICIAGen	13,48	0,71	5,0					
IDESM	16,58	0,75	5,0					
RMat	8,79	0,34	20,0					
IFRIG	6,59	0,49	10,0					
<b>SOBREANO DEPh</b>								
IPP	906,16							
PV	450,00							
<b>REVISÃO FINAL</b>			Raça			Aprumos		Harmonia
			3			3		3

INFORMAÇÕES	Pai	Avô Materno	Prenhez
	M331H18816	CIA OFICIAL SM	CAXAMBU FM

**MÃE PRECOCE**

\*Valores Genômicos

10

**L 033** Nasc. **20/08/2020** CEIP N° **07588/22**

Prova Gráfica

ÍNDICES	Acc	%	-3	-2	-1	1	2	3
ICIAGen	8,93	0,73	10,0					
IDESM	8,43	0,77	20,0					
RMat	14,56	0,38	10,0					
IFRIG	10,15	0,52	5,0					
<b>SOBREANO DEPh</b>								
IPP	907,64							
PV	456,46							
<b>REVISÃO FINAL</b>			Raça			Aprumos		Harmonia
			3			3		2

INFORMAÇÕES	Pai	Avô Materno	Prenhez
	CIA CIAPOQUE HJ	REPROD.MULTIPL0	CAXAMBU FM

\*Valores Genômicos

## LOTE 17



Quantidade: **09 Novilhas**

Página 01 de 02

01

**L 013** Nasc. **16/08/2020** CEIP Nº **07584/22**

### Prova Gráfica

ÍNDICES	Acc	%	-3	-2	-1	1	2	3
ICIAGen	12,49	0,73	5,0					
IDESM	14,60	0,77	5,0					
RMat	20,31	0,40	5,0					
IFRIG	4,72	0,54	20,0					
SOBREANO DEPh								
IPP	896,56							
PV	454,70							
REVISÃO FINAL			Raça	Aprumos	Harmonia			
			3	2	3			

INFORMAÇÕES	Pai	Avô Materno	Prenhez
	CIA OIAPOQUE HJ	PAINT NITRO	CIA IGAPO DA MATA

\*Valores Genômicos

**MÃE CEIP**

02

**L 014** Nasc. **17/08/2020** CEIP Nº **07608/22**

### Prova Gráfica

ÍNDICES	Acc	%	-3	-2	-1	1	2	3
ICIAGen	18,78	0,74	0,5					
IDESM	23,30	0,77	0,5					
RMat	21,38	0,39	5,0					
IFRIG	5,03	0,54	10,0					
SOBREANO DEPh								
IPP	891,05							
PV	455,78							
REVISÃO FINAL			Raça	Aprumos	Harmonia			
			4	2	5			

INFORMAÇÕES	Pai	Avô Materno	Prenhez
	CIA OIAPOQUE HJ	PAINT NITRO	CIA IRIRI DA MATA

\*Valores Genômicos

**MÃE CEIP**

03

**L 019** Nasc. **18/08/2020** CEIP Nº **07586/22**

### Prova Gráfica

ÍNDICES	Acc	%	-3	-2	-1	1	2	3
ICIAGen	11,27	0,72	5,0					
IDESM	11,20	0,76	10,0					
RMat	10,46	0,36	20,0					
IFRIG	8,63	0,53	5,0					
SOBREANO DEPh								
IPP	909,26							
PV	452,59							
REVISÃO FINAL			Raça	Aprumos	Harmonia			
			3	3	2			

INFORMAÇÕES	Pai	Avô Materno	Prenhez
	CIA OIAPOQUE HJ	CIA NOBRE	CIA IRIRI DA MATA

\*Valores Genômicos

**MÃE PRECOCE**  
**MÃE CEIP**

04

**L 032** Nasc. **19/08/2020** CEIP Nº **07587/22**

### Prova Gráfica

ÍNDICES	Acc	%	-3	-2	-1	1	2	3
ICIAGen	13,70	0,74	5,0					
IDESM	23,10	0,77	0,5					
RMat	15,98	0,39	10,0					
IFRIG	2,27	0,55	30,0					
SOBREANO DEPh								
IPP	897,21							
PV	457,86							
REVISÃO FINAL			Raça	Aprumos	Harmonia			
			3	3	4			

INFORMAÇÕES	Pai	Avô Materno	Prenhez
	CIA TYSON HJ	JEQUITIBA (CFM)	CIA IRIRI DA MATA

\*Valores Genômicos

**MÃE PRECOCE**  
**MÃE CEIP**

05

**L 046** Nasc. **22/08/2020** CEIP Nº **07612/22**

### Prova Gráfica

ÍNDICES	Acc	%	-3	-2	-1	1	2	3
ICIAGen	17,52	0,76	0,5					
IDESM	18,40	0,79	5,0					
RMat	22,29	0,53	5,0					
IFRIG	9,41	0,63	5,0					
SOBREANO DEPh								
IPP	889,82							
PV	457,33							
REVISÃO FINAL			Raça	Aprumos	Harmonia			
			4	2	5			

INFORMAÇÕES	Pai	Avô Materno	Prenhez
	ASSIS (AJ)	PAINT NITRO	CIA IRIRI DA MATA

\*Valores Genômicos

**MÃE PRECOCE**  
**MÃE CEIP**

06

**L 091** Nasc. **29/08/2020** CEIP Nº **07591/22**

### Prova Gráfica

ÍNDICES	Acc	%	-3	-2	-1	1	2	3
ICIAGen	14,71	0,76	1,0					
IDESM	16,10	0,79	5,0					
RMat	23,73	0,52	5,0					
IFRIG	6,15	0,63	10,0					
SOBREANO DEPh								
IPP	906,64							
PV	456,09							
REVISÃO FINAL			Raça	Aprumos	Harmonia			
			3	3	4			

INFORMAÇÕES	Pai	Avô Materno	Prenhez
	ASSIS (AJ)	PAINT NITRO	CAXAMBU FM

\*Valores Genômicos

**MÃE PRECOCE**  
**MÃE CEIP**



Quantidade: **09 Novilhas**

Página 02 de 02

## LOTE 17

07

**L 131** Nasc. **01/10/2020** CEIP N° **07593/22**

Prova Gráfica

ÍNDICES	Acc	%	-3	-2	-1	1	2	3
ICIAGen	16,76	0,73	0,5					
IDESM	26,40	0,77	0,1					
RMat	24,10	0,40	5,0					
IFRIG	8,42	0,56	5,0					
SOBREANO DEPh								
IPP	893,35							
PV	452,31							
REVISÃO FINAL			Raça	Aprumos	Harmonia			
			3	3	5			

INFORMAÇÕES

**Pai**

CIA TYSON HJ

**Avô Materno**

PARDO FM

**Prenhez**

CIA IIRI DA MATA

\*Valores Genômicos

**MÃE CEIP**

08

**L 138** Nasc. **02/10/2020** CEIP N° **07616/22**

Prova Gráfica

ÍNDICES	Acc	%	-3	-2	-1	1	2	3
ICIAGen	20,25	0,75	0,1					
IDESM	19,30	0,78	1,0					
RMat	14,79	0,39	10,0					
IFRIG	5,66	0,57	10,0					
SOBREANO DEPh								
IPP	903,53							
PV	457,22							
REVISÃO FINAL			Raça	Aprumos	Harmonia			
			4	2	5			

INFORMAÇÕES

**Pai**

CIA CHAPLIN HJ

**Avô Materno**

PAINT NITRO

**Prenhez**

CIA IIRI DA MATA

\*Valores Genômicos

**MÃE PRECOCE**  
**MÃE CEIP**

09

**L 210** Nasc. **14/11/2020** CEIP N° **07618/22**

Prova Gráfica

ÍNDICES	Acc	%	-3	-2	-1	1	2	3
ICIAGen	18,93	0,75	0,5					
IDESM	17,10	0,78	5,0					
RMat	18,08	0,49	5,0					
IFRIG	9,91	0,58	1,0					
SOBREANO DEPh								
IPP	895,20							
PV	455,23							
REVISÃO FINAL			Raça	Aprumos	Harmonia			
			4	2	3			

INFORMAÇÕES

**Pai**

ASSIS (AJ)

**Avô Materno**

JEQUITIBA (CFM)

**Prenhez**

CIA IIRI DA MATA

\*Valores Genômicos





[Confira este Lote](#)

Quantidade: **10 Novilhas**

Página 01 de 02

## LOTE 18

01

**V30425** Nasc. **13/10/2020** CEIP Nº **09089/22**

Prova Gráfica									
ÍNDICES	Acc	%	-3	-2	-1	1	2	3	
ICIAGen	12,20	0,74	5,0						
IDESM	13,40	0,77	5,0						
RMat	19,88	0,47	5,0						
IFRIG	1,07	0,57							
SOBREANO		DEPh							
IPP	899,59								
PV	457,84								
REVISÃO FINAL			Raça		Aprumos		Harmonia		
			4		2		5		
INFORMAÇÕES		Pai		Avô Materno		Prenhez			
		DAKOTA AJ				CIA ULTRA			

\*Valores Genômicos

02

**V70146** Nasc. **05/09/2020** CEIP Nº **09090/22**

Prova Gráfica									
ÍNDICES	Acc	%	-3	-2	-1	1	2	3	
ICIAGen	12,74	0,74	5,0						
IDESM	9,30	0,77	20,0						
RMat	19,67	0,36	5,0						
IFRIG	8,82	0,57	5,0						
SOBREANO		DEPh							
IPP	892,08								
PV	454,11								
REVISÃO FINAL			Raça		Aprumos		Harmonia		
			4		4		5		
INFORMAÇÕES		Pai		Avô Materno		Prenhez			
		CIA METEORO FARPA		ASSIS (AJ)		TANNAT AJ			

**MÃE PRECOCE**

\*Valores Genômicos

03

**V70158** Nasc. **08/09/2020** CEIP Nº **09091/22**

Prova Gráfica									
ÍNDICES	Acc	%	-3	-2	-1	1	2	3	
ICIAGen	15,38	0,75	1,0						
IDESM	19,20	0,78	1,0						
RMat	19,64	0,47	5,0						
IFRIG	3,83	0,59	20,0						
SOBREANO		DEPh							
IPP	908,07								
PV	453,62								
REVISÃO FINAL			Raça		Aprumos		Harmonia		
			3		3		4		
INFORMAÇÕES		Pai		Avô Materno		Prenhez			
		DAKOTA AJ		LITIO (AJ)		CAI ULTRA			

**MÃE PRECOCE**  
**MÃE CEIP**

\*Valores Genômicos

04

**V70160** Nasc. **08/09/2020** CEIP Nº **09092/22**

Prova Gráfica									
ÍNDICES	Acc	%	-3	-2	-1	1	2	3	
ICIAGen	16,73	0,74	0,5						
IDESM	20,60	0,78	1,0						
RMat	16,92	0,47	10,0						
IFRIG	3,29	0,57	20,0						
SOBREANO		DEPh							
IPP	911,84								
PV	457,56								
REVISÃO FINAL			Raça		Aprumos		Harmonia		
			4		3		5		
INFORMAÇÕES		Pai		Avô Materno		Prenhez			
		DAKOTA AJ		LITIO (AJ)		JATA MAGNUM			

**MÃE PRECOCE**  
**MÃE CEIP**

\*Valores Genômicos

05

**V70162** Nasc. **08/09/2020** CEIP Nº **09093/22**

Prova Gráfica									
ÍNDICES	Acc	%	-3	-2	-1	1	2	3	
ICIAGen	14,41	0,74	5,0						
IDESM	18,50	0,78	5,0						
RMat	15,56	0,47	10,0						
IFRIG	2,01	0,57	30,0						
SOBREANO		DEPh							
IPP	909,72								
PV	455,72								
REVISÃO FINAL			Raça		Aprumos		Harmonia		
			4		2		4		
INFORMAÇÕES		Pai		Avô Materno		Prenhez			
		DAKOTA AJ		LITIO (AJ)		JATA MAGNUM			

**MÃE PRECOCE**  
**MÃE CEIP**

\*Valores Genômicos

06

**V70163** Nasc. **08/09/2020** CEIP Nº **09094/22**

Prova Gráfica									
ÍNDICES	Acc	%	-3	-2	-1	1	2	3	
ICIAGen	11,32	0,75	5,0						
IDESM	11,20	0,78	10,0						
RMat	16,53	0,49	10,0						
IFRIG	0,84	0,59							
SOBREANO		DEPh							
IPP	911,51								
PV	453,91								
REVISÃO FINAL			Raça		Aprumos		Harmonia		
			3		2		4		
INFORMAÇÕES		Pai		Avô Materno		Prenhez			
		DAKOTA AJ		LITIO (AJ)		CIA GAPO DA MATA			

**MÃE PRECOCE**  
**MÃE CEIP**

\*Valores Genômicos





[Confira este Lote](#)

Quantidade: **10 Novilhas**

Página 02 de 02

## LOTE 18

07

**V70172** Nasc. **08/09/2020** CEIP Nº **09095/22**

Prova Gráfica

ÍNDICES	Acc	%	-3	-2	-1	1	2	3
ICIAGen	17,19	0,75	0,5					
IDESM	16,40	0,78	5,0					
RMat	16,66	0,40	10,0					
IFRIG	7,44	0,59	5,0					
SOBREANO DEPh								
IPP	897,12							
PV	451,20							
REVISÃO FINAL			Raça	Aprumos	Harmonia			
			4	3	5			

INFORMAÇÕES

Pai

Avô Materno

Prenhez

CIACORIXO

ASSIS (A.J)

JATA MAGNUM

**MÃE PRECOCE**  
**MÃE CEIP**

\*Valores Genômicos

08

**V70262** Nasc. **09/10/2020** CEIP Nº **09096/22**

Prova Gráfica

ÍNDICES	Acc	%	-3	-2	-1	1	2	3
ICIAGen	15,17	0,74	1,0					
IDESM	16,70	0,78	5,0					
RMat	16,86	0,49	10,0					
IFRIG	3,21	0,59	20,0					
SOBREANO DEPh								
IPP	896,43							
PV	454,71							
REVISÃO FINAL			Raça	Aprumos	Harmonia			
			4	3	5			

INFORMAÇÕES

Pai

Avô Materno

Prenhez

DAKOTA AJ

ASSIS (A.J)

CIASELETO SM

**MÃE CEIP**

\*Valores Genômicos

09

**V70317** Nasc. **13/10/2020** CEIP Nº **09097/22**

Prova Gráfica

ÍNDICES	Acc	%	-3	-2	-1	1	2	3
ICIAGen	7,06	0,71	20,0					
IDESM	8,70	0,76	20,0					
RMat	13,60	0,35	10,0					
IFRIG	1,50	0,48						
SOBREANO DEPh								
IPP	913,32							
PV	456,28							
REVISÃO FINAL			Raça	Aprumos	Harmonia			
			3	2	5			

INFORMAÇÕES

Pai

Avô Materno

Prenhez

CAMBAUVA FST

CIULTRA

**MÃE PRECOCE**

\*Valores Genômicos

10

**V70643** Nasc. **27/11/2020** CEIP Nº **09098/22**

Prova Gráfica

ÍNDICES	Acc	%	-3	-2	-1	1	2	3
ICIAGen	15,32	0,74	1,0					
IDESM	11,70	0,77	10,0					
RMat	16,30	0,46	10,0					
IFRIG	11,43	0,60	0,5					
SOBREANO DEPh								
IPP	905,40							
PV	453,20							
REVISÃO FINAL			Raça	Aprumos	Harmonia			
			3	3	4			

INFORMAÇÕES

Pai

Avô Materno

Prenhez

ASSIS (A.J)

PAINT INCAL

CIACOLT

**MÃE CEIP**

\*Valores Genômicos



ICIAGen: **26,60**

IDESM: **21,10**

RMat: **17,38**

IFRIG: **14,61**

## LOTE 19

[Confira este Lote](#)

### A0696

Genealogia:

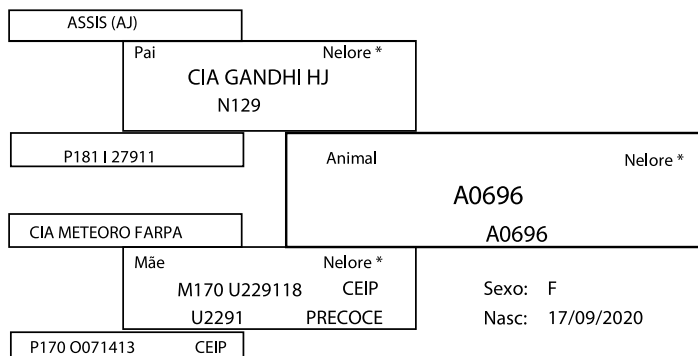

\* Raça ou composição racial

Prova Gráfica:

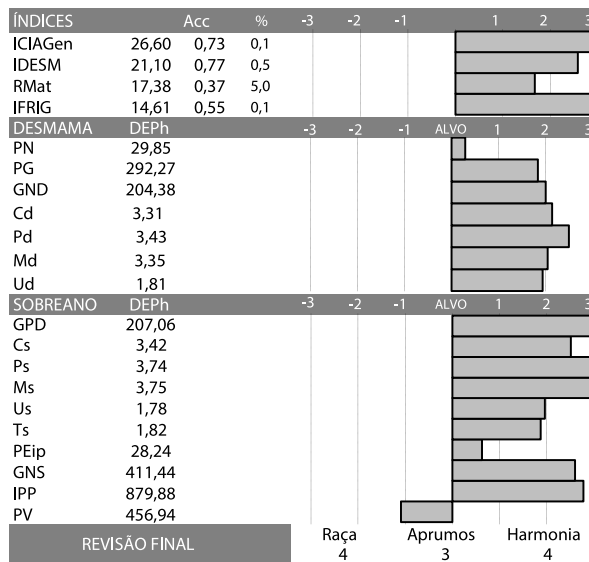

\*Valores Genômicos



ICIAGen: **16,49**

IDESM: **17,80**

RMat: **10,89**

IFRIG: **2,46**

## LOTE 20

[Confira este Lote](#)

### 10-0322

Genealogia:

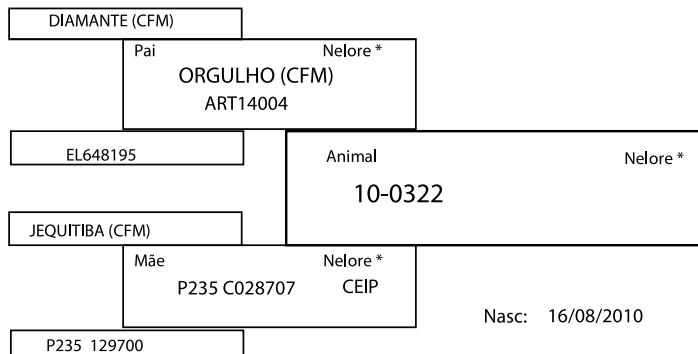

\* Raça ou composição racial

Prova Gráfica:

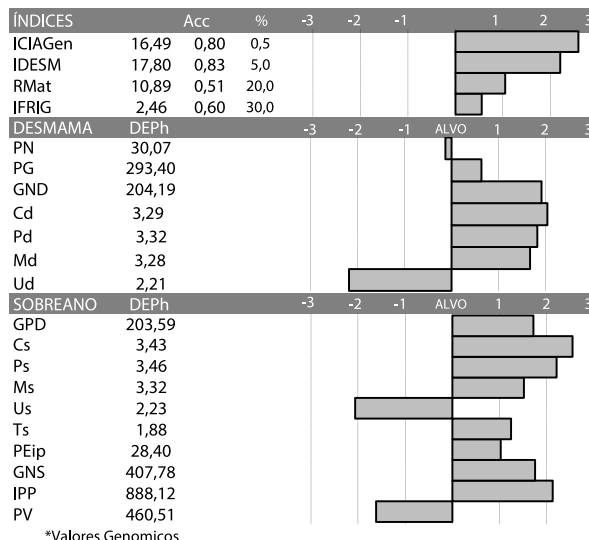

\*Valores Genômicos



ICIAGen: **20,47**

IDESM: **26,70**

RMat: **14,30**

IFRIG: **5,15**

## LOTE 21

Confira este Lote

### Q3752

Genealogia:

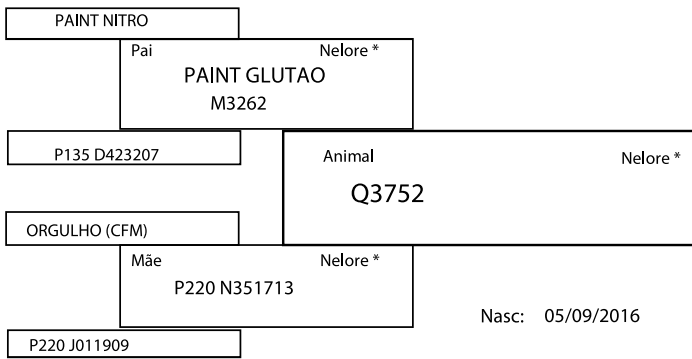

\* Raça ou composição racial

#### Prova Gráfica:

INDICES	Acc	%	-3	-2	-1	ALVO	1	2	3
ICIAGen	20,47	0,79	0,1						
IDESM	26,70	0,80	0,1						
RMat	14,30	0,43	10,0						
IFRIG	5,15	0,63	20,0						
<b>DESMAMA</b>	<b>DEPh</b>		-3	-2	-1	ALVO	1	2	3
PN	29,75								
PG	293,61								
GND	205,66								
Cd	3,30								
Pd	3,53								
Md	3,51								
Ud	2,15								
<b>SOBREANO</b>	<b>DEPh</b>		-3	-2	-1	ALVO	1	2	3
GPD	205,32								
Cs	3,33								
Ps	3,47								
Ms	3,30								
Us	2,15								
Ts	1,84								
PEip	27,75								
GNS	410,98								
IPP	882,90								
PV	457,42								

\*Valores Genômicos



ICIAGen: **19,92**

IDESM: **21,00**

RMat: **6,94**

IFRIG: **9,89**

## LOTE 22

Confira este Lote

### AVCAA35 FIV VERA CRUZ

Genealogia:

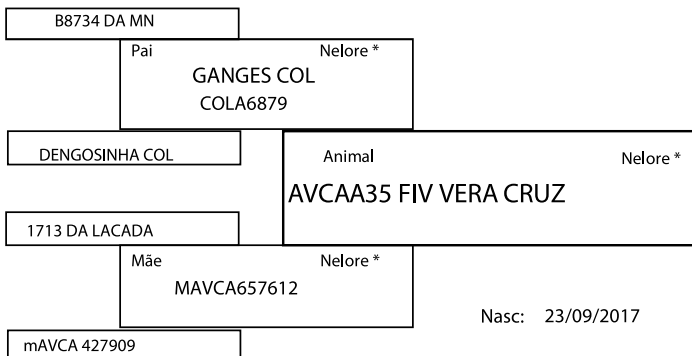

\* Raça ou composição racial

#### Prova Gráfica:

INDICES	Acc	%	-3	-2	-1	ALVO	1	2	3
ICIAGen	19,92	0,78	0,5						
IDESM	21,00	0,79	1,0						
RMat	6,94	0,51	30,0						
IFRIG	9,89	0,50	5,0						
<b>DESMAMA</b>	<b>DEPh</b>		-3	-2	-1	ALVO	1	2	3
PN	30,42								
PG	294,59								
GND	204,50								
Cd	3,31								
Pd	3,44								
Md	3,33								
Ud	2,37								
<b>SOBREANO</b>	<b>DEPh</b>		-3	-2	-1	ALVO	1	2	3
GPD	206,97								
Cs	3,40								
Ps	3,60								
Ms	3,48								
Us	2,45								
Ts	1,89								
PEip	27,63								
GNS	411,47								
IPP	903,17								
PV	452,55								

\*Valores Genômicos



ICIAGen: **18,31**

IDESM: **14,90**

RMat: **8,60**

IFRIG: **4,77**

## LOTE 23

[▶ Confira este Lote](#)

### V9157113

Genealogia:

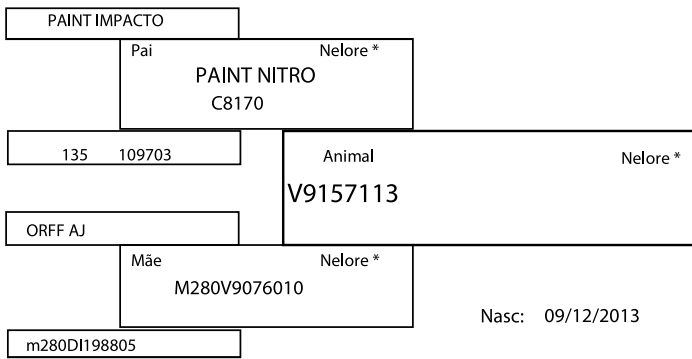

\* Raça ou composição racial

Prova Gráfica:

ÍNDICES	Acc	%	-3	-2	-1	1	2	3	
ICIAGen	18,31	0,80	0,5						
IDESM	14,90	0,81	5,0						
RMat	8,60	0,50	30,0						
IFRIG	4,77	0,63	20,0						
DESMAMA	DEPh		-3	-2	-1	ALVO	1	2	3
PN	30,43								
PG	295,32								
GND	205,35								
Cd	3,36								
Pd	3,05								
Md	3,44								
Ud	1,63								
SOBREANO	DEPh		-3	-2	-1	ALVO	1	2	3
GPD	207,43								
Cs	3,45								
Ps	3,26								
Ms	3,65								
Us	1,61								
Ts	1,90								
PEip	27,99								
GNS	412,78								
IPP	881,98								
PV	465,52								

\*Valores Genômicos



ICIAGen: **21,74**

IDESM: **21,10**

RMat: **6,24**

IFRIG: **15,55**

## LOTE 24

[▶ Confira este Lote](#)

### O0714

Genealogia:

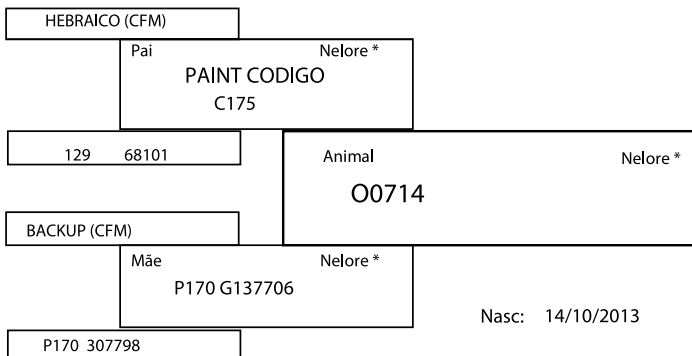

\* Raça ou composição racial

Prova Gráfica:

ÍNDICES	Acc	%	-3	-2	-1	1	2	3	
ICIAGen	21,74	0,85	0,1						
IDESM	21,10	0,88	0,5						
RMat	6,24	0,49	30,0						
IFRIG	15,55	0,62	0,1						
DESMAMA	DEPh		-3	-2	-1	ALVO	1	2	3
PN	30,29								
PG	294,02								
GND	203,25								
Cd	3,25								
Pd	3,35								
Md	3,68								
Ud	1,87								
SOBREANO	DEPh		-3	-2	-1	ALVO	1	2	3
GPD	204,34								
Cs	3,31								
Ps	3,63								
Ms	3,89								
Us	1,83								
Ts	1,75								
PEip	28,28								
GNS	407,59								
IPP	877,02								
PV	455,41								

\*Valores Genômicos



[▶ Confira este Lote](#)

01

### DOADORA 194217 AJ

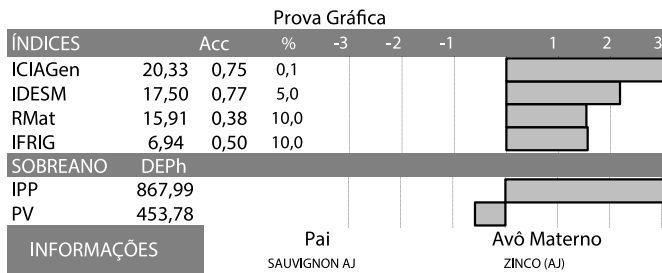

### ACASALAMENTOS E ÍNDICES ESTIMADOS DOS EMBRIÕES

Acasalamento: CIA TESOURO AJ	
IDESM	16,77
ICIAGen	21,38

QUANTIDADE 13

INFORMAÇÕES

\*Valores Genomicos

02

### DOADORA 352916 AJ

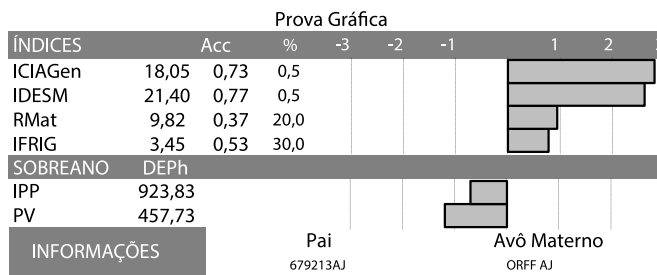

### ACASALAMENTOS E ÍNDICES ESTIMADOS DOS EMBRIÕES

Acasalamento: WIFI AJ	
IDESM	23,86
ICIAGen	19,90

QUANTIDADE 13

INFORMAÇÕES

\*Valores Genomicos

03

### DOADORA 369515 AJ

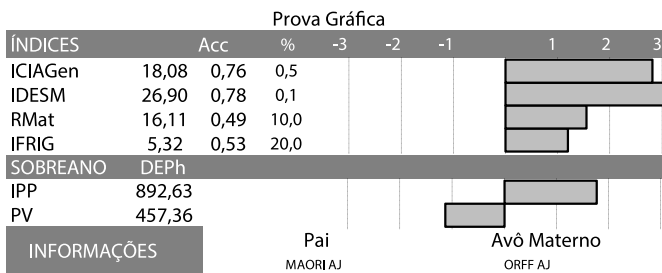

### ACASALAMENTOS E ÍNDICES ESTIMADOS DOS EMBRIÕES

Acasalamento: CIA TESOURO AJ	
IDESM	22,02
ICIAGen	20,32

QUANTIDADE 13

INFORMAÇÕES

\*Valores Genomicos

04

### DOADORA 086812 AJ

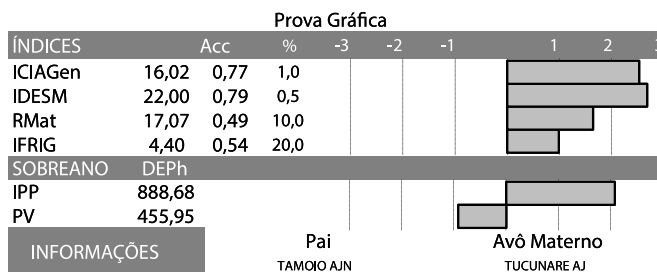

### ACASALAMENTOS E ÍNDICES ESTIMADOS DOS EMBRIÕES

Acasalamento: SAUVIGNON AJ	
IDESM	18,15
ICIAGen	19,26

QUANTIDADE 13

INFORMAÇÕES

\*Valores Genomicos





01

### DOADORA L 072

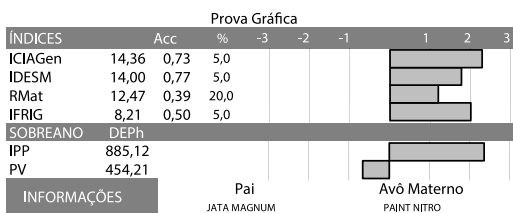

### ACASALAMENTOS E ÍNDICES ESTIMADOS DOS EMBRIÕES

Acasalamento: CIA OMEGA HJ	
IDESM	20,98
ICIAGen	20,77

QUANTIDADE 3

INFORMAÇÕES

02

### DOADORA L 120

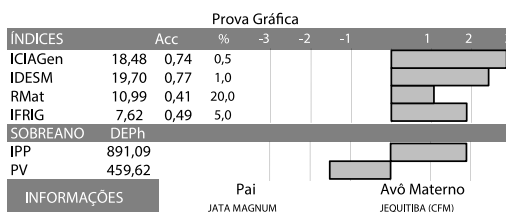

### ACASALAMENTOS E ÍNDICES ESTIMADOS DOS EMBRIÕES

Acasalamento: CIA OMEGA HJ	
IDESM	23,12
ICIAGen	21,66

QUANTIDADE 3

INFORMAÇÕES

03

### DOADORA L 151

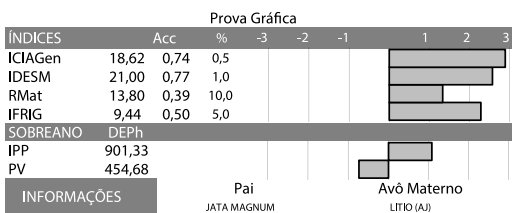

### ACASALAMENTOS E ÍNDICES ESTIMADOS DOS EMBRIÕES

Acasalamento: CIA OMEGA HJ	
IDESM	24,09
ICIAGen	22,70

QUANTIDADE 2

INFORMAÇÕES

04

### DOADORA L 232

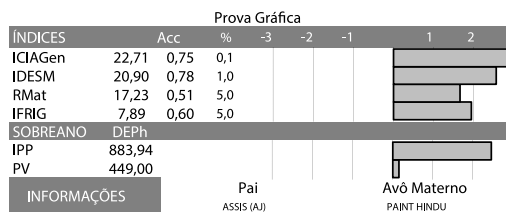

### ACASALAMENTOS E ÍNDICES ESTIMADOS DOS EMBRIÕES

Acasalamento: CIA JEQUITIBA DA MATA	
IDESM	18,42
ICIAGen	20,68

QUANTIDADE 7

INFORMAÇÕES

05

### DOADORA K 145

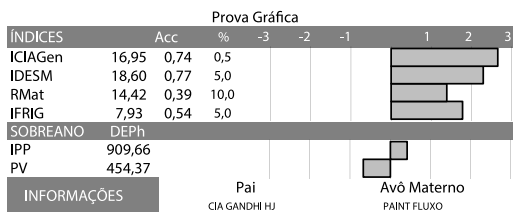

### ACASALAMENTOS E ÍNDICES ESTIMADOS DOS EMBRIÕES

Acasalamento: CIA JEQUITIBA DA MATA	
IDESM	17,70
ICIAGen	17,96

QUANTIDADE 5

INFORMAÇÕES



[Confira este Lote](#)

01

### DOADORA L 001

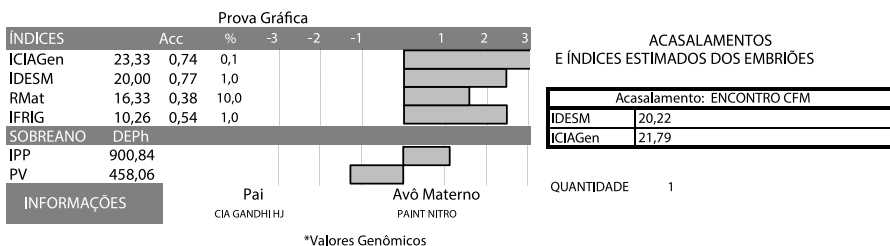

02

### DOADORA L 024

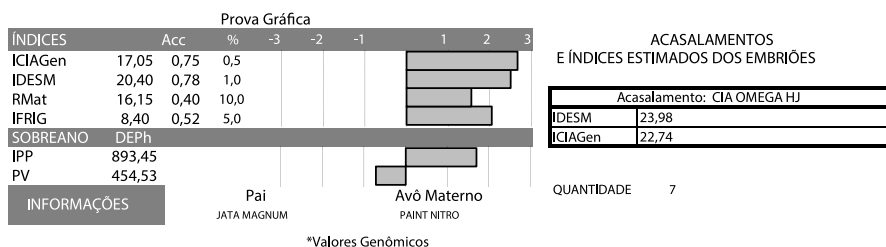

03

### DOADORA L 153

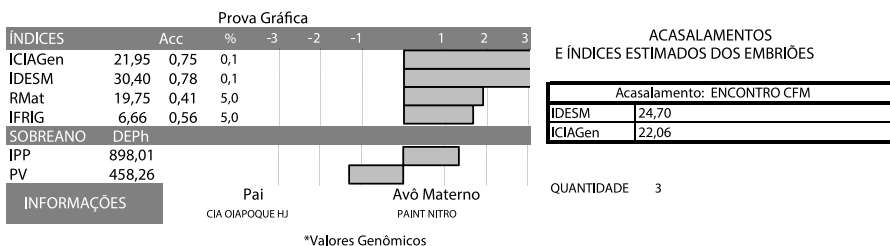

04

### DOADORA K 213

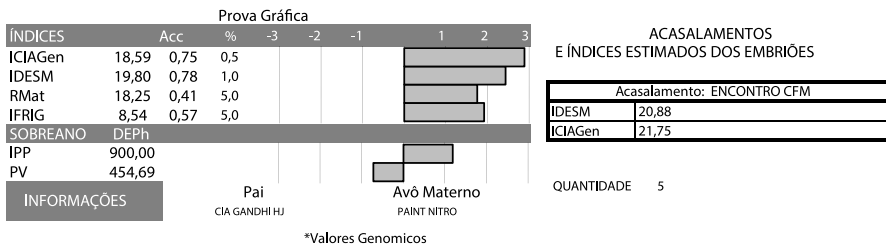

04

### DOADORA K 145

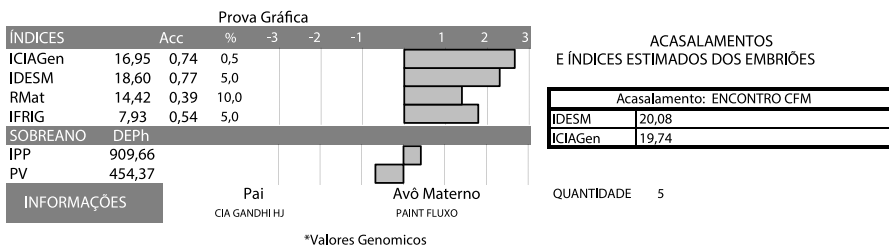



[▶ Confira este Lote](#)

## LOTE 28

01

**DOADORA V70356**

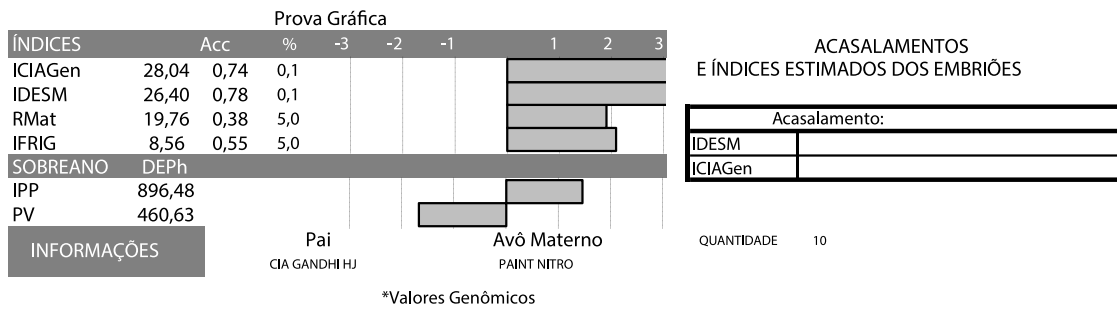

02

**DOADORA V70353**

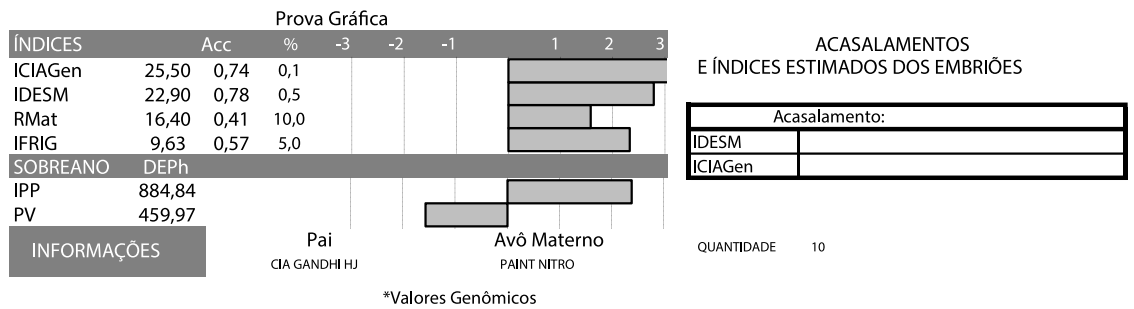

03

**DOADORA V70332**

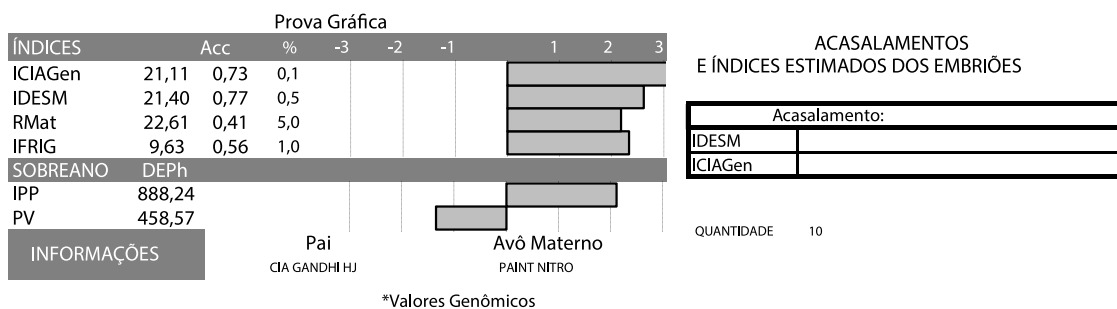



## LOTE 29

01

### DOADORA AVCAA3237

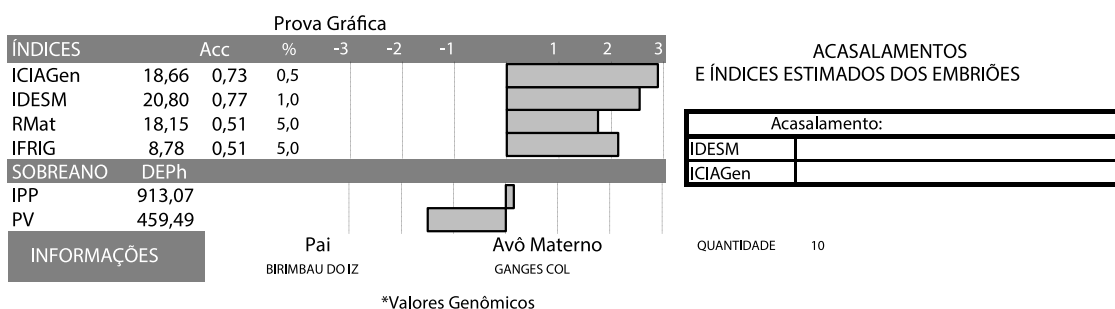

02

### DOADORA AVCAA3254

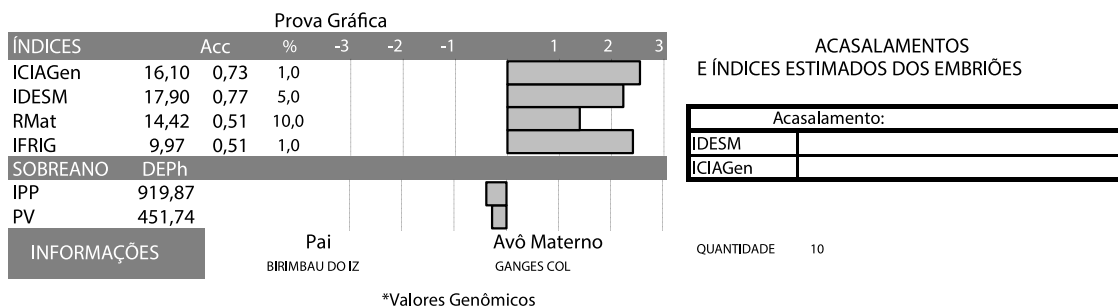

03

### DOADORA AVCAA3273

